



**MANUAL DE UTILIZARE**  
**Masina de sapat santuri DM 150**



**Va multumim pentru achizitionarea acestui produs EVOTOOLS, fabricat conform celor mai inalte standarde de siguranta si de functionare. Pastrati acest manual pentru consultari ulterioare.**



**Avertizare! Pentru siguranta dumneavoastra cititi cu atentie acest manual si instructiunile generale de siguranta inaintea utilizarii echipamentului. Nerespectarea acestor reguli poate avea ca rezultat producerea incendiilor si/sau a ranirilor personale.**

## **Date tehnice**

Cod produs	<b>681920</b>
Tip motor	OHV, monocilindru, 4 timpi, racit cu aer
Putere maxima / Turatie maxima	15 CP / 3600 RPM
Capacitate cilindrica	420 CC
Latime sant	100 mm
Adancime sant	600 mm
Capacitate rezervor combustibil	6.5 L
Engine fuel	Benzina fara Pb, min 95
Capacitate ulei motor	1 L
Ulei motor 4 timpi *	SAE 10W-30
Nivel maxim zgomot	LwA = 110 dB(A), K = 3 dB(A)
Sistem aprindere	Electronic
Pornire	Manuala si electrica
Greutate /Weight	~ 175 kg

\*Se va utiliza ulei pentru motoare in 4 timpi recomandat de HONEST GENERAL TRADING SRL si specificat de vanzator la cumpararea produsului.





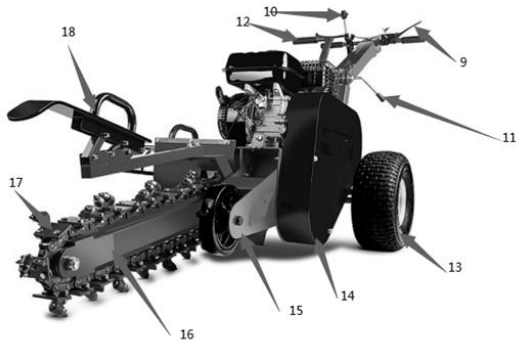







## Parti componente

1. Rezervor combustibil;
2. Buson alimentare ulei motor;
3. Demaror;
4. Toba esapament;
5. Ansamblu filtru aer;
6. Intrerupator ON/OFF;
7. Clapeta de soc;
8. Parghie acceleratie;
9. Comutator de siguranță a motorului;
10. Maneta accelerație;
11. Maneta reglare unghi;
12. Maneta reglare adancime;
13. Roata spate;
14. Capac cutie viteze;
15. Roata fata;
16. Suport lant;
17. Lant;
18. Maner.



## Simboluri

Simbolurile utilizate in manual sau pe produs au urmatoarele semnificatii:

	<b>ATENȚIE!</b>		<b>Cititi manualul inainte de utilizare!</b>
	<b>Purtati manusi de protectie!</b>		<b>Purtati ochelari de protectie!</b>
	<b>Purtati incaltaminte de protectie care sa va asigure aderenza sporita!</b>		<b>Purtati antifoane!</b>
	<b>Purtati masca de protectie respiratorie!</b>		<b>Nu folositi produsul in conditii de precipitatii (ploaie, ninsoare, vant etc.)!</b>
	<b>Atentie! Cutite in miscare! Tineti mainile la o distanta sigura de aparat in timpul functionarii!</b>		<b>Atentie! Pot fi antrenate obiecte cu mare viteza!</b>
	<b>Asigurati-va ca oamenii si animalele din jur se afla la o distanta de siguranta de zona de lucru!</b>		
	<b>Produsul nu trebuie aruncat impreuna cu gunoii menajer. Acesta trebuie dus la centrele specializate de colectare si reciclare a deseurilor</b>		

## Masuri de siguranta specifice masinii de sapat santuri



- Purtati echipament individual de protectie in timpul utilizarii si manevrarii produsului: manusi de protectie, ochelari de protectie, antifoane, incaltaminte de protectie care sa va asigure aderenza sporita si masca de protectie a cailor respiratorii.



- Nu folositi produsul in conditii de precipitatii, umezeala excesiva sau vant puternic!



- Asigurati-va ca oamenii si animalele din jur se afla la o distanta de siguranta fata de zona de lucru. Opriti imediat functionarea produsului daca observati apropierea acestora de zona de lucru!



- In timpul functionarii pot fi antrenate obiecte si particule cu mare viteza in zona de evacuare! Lucrati cu atentie sporita pentru a evita sa fiti lovit de acestea! Pastrati o distanta de siguranta de zona de evacuare a resturilor tocate!



- Atentie! Lant in miscare! Tineti mainile la o distanta de siguranta de lant! Nu introduceti mainile!
- Verificati ca produsul sa fie montat corect si complet inainte de utilizare.

Toate aparaturile trebuie sa fie montate. Este interzisa utilizarea produsului fara aparaturile si capacele de protectie montate.

- Amplasati produsul pe o suprafata solida, stabila si plana.
- Inainte de fiecare utilizare verificati ca orificiul de evacuare sa nu fie blocat sau obturat.
- Nu apropiati sau introduceti mainile sau alte parti ale Pericol de vatamare!
- Nu purtati haine largi, bijuterii sau alte obiecte care ar putea fi prinse de lantul in miscare. Daca aveti parul lung, acesta trebuie strans. Pericol de vatamare!
- Nu va inclinati peste produs.
- Suprafata pe care este asezat produsul trebuie sa fie la acelasi nivel cu suprafata pe care stati dumneavoastra.
- Nu inclinati produsul in timpul functionarii.
- Opriti imediat functionarea produsului daca se aud zgomote anormale sau observati vibratii excesive.
- Opriti imediat functionarea produsului in cazul unui blocaj.
- Opriti functionarea produsului atunci cand:
  - parasiti aparatul;
  - curatati un blocaj;
  - faceti reglaje sau mentenanta;
  - aparatul vibreaza sau scoate zgomote anormale;
  - curatati/degajati materialul evacuat;
  - transportati produsul.

### **Domeniu de utilizare.**

Masina de sapat santuri este destinata uzului personal pentru saparea santurilor.

**NU ESTE PROIECTAT PENTRU UZ INDUSTRIAL!**

### **Operarea produsului**



**ATENTIE! ECHIPAMENTUL ESTE LIVRAT FARA ULEI IN MOTOR. INAINTE DE PRIMA PORNIRE ALIMENTATI CU ULEI SAE 10-W30. UTILIZAREA UNUI ULEI NECORESPUNZATOR VA REDUCE DURATA DE VIATA A MOTORULUI.**

#### **Alimentare ulei motor**

- Amplasati produsul pe o suprafata orizontala si demontati busonul de umplere,
- Alimentati cu uleiul recomandat (**cca 1000 ml ULEI SAE 10W-30**) pana la nivelul MAX.
- Remontati busonul de alimentare si strangeti-l bine.

### Alimentare carburant

Utilizati benzina fara plumb cu cifta octanica COR minim 95. Nu utilizati niciodata benzina veche alterata sau amestec benzina-ulei. Evitati patrunderea apei sau a impuritatilor in rezervor.

Asezati produsul pe o suprafata plana, stabila, solida. Asigurati-va ca produsul este stabil si nu exista riscul sa se miste, sa cada sau sa se rastoarne. Suprafata pe care amplasati produsul in pozitia de lucru nu trebuie sa contina obiecte si particule care ar putea fi antrenate de suflul evacuarii in timpul functionarii.

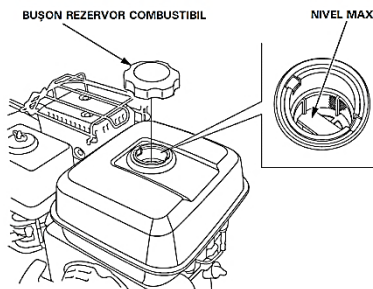

### Ungere

Componentele care necesita ungere vor avea orificii de ungere. Ungeti toate locurile marcate in diagramele de mai jos înainte de utilizare. Se recomandă ungerea componentelor la 3 luni, eventual mai frecvent dacă sunt utilizate des.

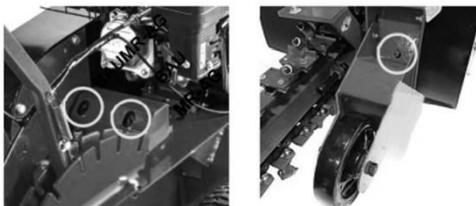

### Porniți motorul urmând procedurile:

1. Asigurati-va ca maneta de reglare a adancimii este în poziția „0”.
2. Asigurati-va ca supapa de inchidere a combustibilului este în poziția „ON”.
3. Deplasati maneta de comanda a socului in pozitia „SOC” (este necesar numai daca motorul este rece).
4. Deplasati maneta de comanda a acceleratiei la prima pozitie.
5. Rotiti comutatorul de pornire in poziția „ON”. Apucati manerul demarorului si trageti incet pana cand simtiti rezistenta. Lasati cablul sa se retraga putin, apoi trageti rapid de cablu pentru a porni motorul. De obicei, una sau doua trageri pornesc motorul.
6. Deplasati incet maneta de comanda a socului (este necesar numai daca motorul este rece) înapoi în poziția „RUN” când motorul funcționează bine.
7. Daca produsul nu a pornit (motorul este rece), incalziti motorul pornind la jumătate de accelerație timp de 3-4 minute, apoi avansati comanda acceleratiei motorului la turatia maxima.



Exista trei intreruptoare pentru pornirea masinii: parghia de siguranta de pe ghidon (A), oprirea de urgenta in partea de sus a manerului (B) si comutatorul pentru pornire. Toate comutatoarele trebuie sa fie in pozitia „ON” inainte ca motorul să poata porni.

Utilizatorul poate opri produsul in orice moment prin comutarea oricarui comutator de oprire în poziția „OF”!

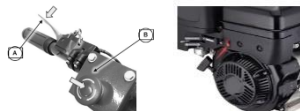

Asigurati-va ca lantul nu se rotește atunci cand motorul este la relanti!  
Asigurati-va ca motorul este oprit sau la relanti inainte de a muta produsul!

## Pozitie si adancime de lucru

Pozitie de lucru	Adancime de lucru
" 0 "	0 mm
" 1 "	150 mm
" 2 "	300 mm
" 3 "	450 mm
" 4 "	600 mm

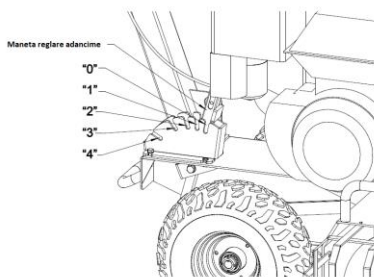

Toate adancimile sunt aproximative. Adancimea reala variaza in functie de conditiile solului si de uzura lantului!

De asemenea, conditiile solului si experienta utilizatorului vor dicta actiunea reala a santurilor si viteza!

### Opriti motorul urmând procedurile:

1. Apasati comutatorul de oprire de pe mâner. Sau apăsați pe oprirea de urgența de deasupra.
2. Deplasați maneta de accelerație in pozitia neutru.
3. Rotiți comutatorul de aprindere in poziția OFF.

## Curatare si intretinere

Echipamentul nostru a fost proiectat astfel incat sa poata fi utilizat pentru o perioada indelungata cu un minimum de intretinere.

Veti putea obtine intotdeauna o satisfactie maxima in timpul utilizarii respectand indicatiile de mai jos.



**ATENȚIE!** Opriti motorul inaintea inceperii oricarei operatii de reglare si intretinere

### TABEL CU PERIOADE INTRETINERE

Operatie	Dupa fiecare depozitare	La fiecare utilizare	La prima luna sau primele 10 ore	La fiecare 3 luni sau 50 ore	La fiecare 6 luni sau 100 ore	La fiecare an sau 300 ore
Ulei motor	Verificare nivel	X				
	Inlocuire	X	X		X	
Filtru aer	Verificare	X				
	Curatare			X		
	Inlocuire					X
Strangere suruburi si piulite	Verificare	X				
Cabluri si fire	Verificare	X				

## **Curatare**

Pastrati curate fantele de ventilatie ale carcasei pentru a preveni supraincalzirea motorului.

- Regulat, de preferat dupa fiecare utilizare curatati echipamentul cu o carpa moale. Daca murdaria persista, utilizati o carpa umezita intr-o solutie de apa si sapun.
- NU utilizati solventi (ca de exemplu: petrol si derivati, alcool) intrucat acestia pot deteriora partile din plastic.

## **Inlocuire ulei motor**

- Amplasati o tava sub motor pentru colectarea uleiului uzat, demontati busonul de umplere, cel de golire si saiba de etansare.
- Inclinati usor toculatorul spre fata si asteptati scurgerea completa a uleiului.
- Remontati busonul de scurgere cu o saiba de etansare noua si strangeti bine.
- Alimentati cu uleiul recomandat pana la nivelul MAX.
- Remontati busonul de alimentare si strangeti-l bine.

Predati uleiul uzat catre o unitate de colectare autorizata.

## **Intretinere filtru aer**

Efectuati mai des aceasta operatie cand produsul este utilizat in zone cu praf.

- Scoateti capacul filtrului.
- Extrageti elementul filtrant si examinati-l. Inlocuiti-l imediat daca ati constatat fisuri sau rupturi.
- Curatare element filtrant din burete: spalati cu apa calduta si detergent, clatiti bine si lasati-l sa se usuce complet.
- Scufundati in ulei motor curat si stoarceti total excesul. La prima pornire, motorul va evacua fum abundent dacanu ati eliminat excesul de ulei din burete.
- Remontati in ordine inversa elementele filtrului de aer.

## **Reglare bujie**

Verificati distanta intre electrozii bujiei o data pe an sau in cazul functionarii defectuoase.

- Desurubati bujia cu ajutorul cheii speciale
- Pentru remontare, rotiti **MANUAL** bujia pana la capat dupa care strangeti usor cu cheia.

## **Carburator**

La altitudine ridicata reglajele standard ale carburatorului genereaza un consumul de benzina ridicat si performante scazute ale motorului. De aceea in cazul utilizarii pe perioade indelungate la altitudini mari (peste 1500m), adresati-va unui service autorizat pentru efectuarea reglajelor optime.

## **Depozitare**

- Intotdeauna inainte de depozitare curatati carcasa cu o carpa putin umezita in apa cu sapun.
- Depozitati unealta intr-un spatiu inaccesibil copiilor intr-o pozitie stabila si sigura intr-un loc racoros si uscat, evitand temperaturile prea ridicate sau scazute.
- Protejati unealta fata de actiunea directa a razelor solare si pastrati-o intr-un loc intunecos, daca este posibil.
- Nu pastrati unealta ambalata in folie sau in punga de plastic pentru a evita acumularea umiditatii.
- Asigurati-va ca rezervorul de benzina este gol in timpul depozitarii pe durate indelungate.



## Asistenta tehnica

Constatare	Cauza posibila	Rezolvare
Motorul nu porneste	Lipsa combustibil in rezervor	Se alimenteaza rezervorul cu combustibil
	Robinetul de combustibil in pozitia INCHIS	Se comuta robinetul in pozitia DESCHIS
	Contact motor in pozitia OPRIT	Se comuta contactul in pozitia FUNCTIONARE
Ambreiajul nu functioneaza	Levierul ambreiajului functioneaza necorespunzator	Se repara sau se inlocuieste
	Cablul de ambreiaj este defect	Se inlocuieste
	Furca ambreiaj functioneaza necorespunzator	Se regleaza cablul sau se inlocuieste furca
	Placa de frictiune uzata	Se inlocuieste
	Rola gripata	Se inlocuieste
	Arc uzat	Se inlocuieste
Motorul functioneaza normal dupa eliberarea ambreiajului insa cutia de viteze nu functioneaza sau functioneaza cu turatie redusa	Arc uzat	Se inlocuieste
	Ax furca ambreiaj uzat	Se inlocuieste
	Cablu ambreiaj dereglat	Se regleaza
	Curelele de transmisie nu sunt tensionate corect	Pentru intindere se deplaseaza motorul in fata.
Schimbatorul de viteze nu functioneaza corect	Surubul de fixare a levierului pe axul cutiei de viteze este slabit	Se strange surubul in pozitia corecta.
	Levierul schimbatorului este deformat	Se repara sau se inlocuieste
	Axul principal se misca in locas	Se strang suruburile de fixare
Scurgeri de ulei	Garnituri uzate	Se inlocuiesc
	Suruburi slabite	Se strang

23.08.23



Acest produs este un echipament electric si electronic (EEE). Conform prevederilor Directivei 2012/19/UE si OUG 5/2015, este interzisa eliminarea deseurilor de echipamente electrice si electronice (DEEE) ca deseuri municipale nesortate. Acestea pot afecta mediul si sanatatea umana ca urmare a prezentei substantelor periculoase pe care le contin. Predati DEEE la un centru autorizat de colectare si reciclare a DEEE.