

MANUAL DE UTILIZARE - MOTOPOMPA WP 196

USER MANUAL - WP 196 MOTOR PUMP

MANUALE D'USO - MOTOPOMPA WP 196

MANUAL DE USUARIO - MOTOBOMBA WP 196

HASZNÁLATI ÚTMUTATÓ - WP 196 MOTOROS SZIVATTYÚ

ΕΓΧΕΙΡΙΔΙΟ ΧΡΗΣΗΣ - ΜΗΧΑΝΟΚΙΝΗΤΗ ΑΝΤΛΙΑ WP 196

РЪКОВОДСТВО ЗА ЕКСПЛОАТАЦИЯ -

МОТОРНА ПОМПА WP 196

BEDIENUNGSANLEITUNG - MOTORPUMPE WP 196

MANUEL D'UTILISATION - MOTOPOMPE WP 196

MANUAL DO UTILIZADOR - MOTOBOMBA WP 196



Descriere

1. Toba esapament
2. Dop pentru amorsare
3. Racord de refulare
4. Racord de aspiratie
5. Joja de nivel ulei
6. Intrerupator On/Off
7. Maner demaror
8. Robinet combustibil
9. Tijă clapeta soc
10. Tijă control viteza
11. Filtru aer
12. Buson rezervor combustibil

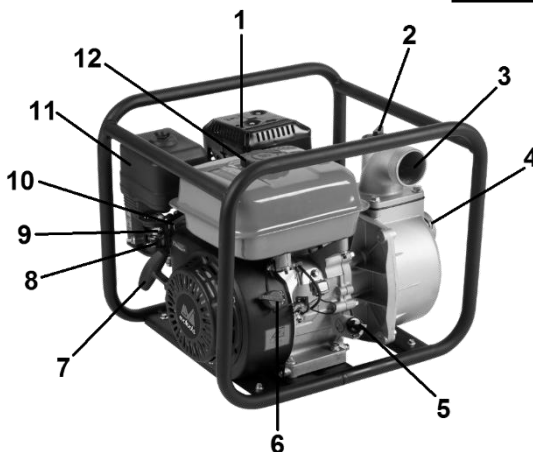

Date tehnice

Cod produs	679717	679718
Diametru intrare/refulare	2"	3"
Inaltime maxima de pompare	31 m	23 m
Adancime maxima de aspirare	8 m	
Debit maxim	30 m ³ /h	60 m ³ /h
Putere	6,5 CP/3600 rpm	
Motor	OHV, 1 cilindru, 4 timpi, 196 cc	
Combustibil	Benzina min 95 fara Pb	
Volum rezervor	3,6 L	
Tip ulei	10W30	
Volum baie ulei	0,6 L	
Timp continuu de operare	5 h	4 h
Nivel de zgomot	LwA = 110 dB(A)	
Masa neta	22 kg	24.5 kg

Va multumim pentru achizitionarea acestui produs EVOTOOLS, fabricat conform celor mai inalte standarde de siguranta si de functionare. Pastrati acest manual pentru consultari ulterioare.



Avertizare! Pentru siguranta dumneavoastra cititi cu atentie acest manual si instructiunile generale de siguranta inaintea utilizarii echipamentului. Nerespectarea acestor reguli poate avea ca rezultat producerea incendiilor si/sau a ranirilor personale.

Masuri de siguranta generale pentru unelte MAS

- Utilizati produsul numai dupa ce ati citit si ati inteles instructiunile prezente in acest manual. Pastrati manualul pentru consultari ulterioare.
- Nu lasati copiii, persoanele neautorizate sau neinstruite sa opereze cu acest utilaj. Distragerea atentiei poate cauza pierderea controlului uneltei.
- Nu suprasolicitati echipamentul! Masina poate fi folosita in conditii de siguranta daca sunt respectati parametrii de exploatare care o caracterizeaza. Nu utilizati unelte cu un alt scop fata de cel pentru care sunt destinate.
- Nu porniti si / sau utilizati aparatul in spatii inchise, intrucat exista riscul intoxicatiei cu gazele evacuate . Nu inhalati gazele de evacuare.
- Nu utilizati produsul in apropierea substantelor inflamabile si a surselor de caldura, flacara deschisa, scantei.
- Asigurati-va ca persoanele neautorizate, copiii sau animalele nu intra in zona de lucru in timpul utilizarii produsului.
- Alimentarea cu combustibil trebuie realizata in aer liber, departe de substante inflamabile si surse de caldura, flacara deschisa, scantei. Alimentarea cu combustibil se realizeaza numai cu motorul oprit. Daca motorul este cald, asteptati cel putin 2 minute inainte de realimentare.
- Nu umpleti rezervorul de benzina complet. Este recomandat sa lasati ~1 cm liber din inaltimea acestuia pentru a permite expansiunea combustibilului.
- Dupa alimentarea cu combustibil, strangeti busonul rezervorului si asigurati-va ca nu exista scurgeri. Stergeti petele de combustibil cu o carpa uscata, daca este cazul.
 - Este interzis fumatul si apropierea de surse de foc deschis sau scantei in timpul alimentarii cu combustibil
 - Orice interventie asupra produsului (intretinere, alimentare, completare nivel ulei, curatare etc.) trebuie sa se faca cu motorul oprit, lasat sa se raceasca complet.



Masuri de siguranta personala

- Nu utilizati produsul daca ati consumat bauturi alcoolice, medicamente care pot influenta capacitatea de reactie si concentrare, droguri sau alte substante halucinogene sau daca sunteti oboisit.
 - Purtati antifoane de protectie atunci cand va aflati langa produs, in timpul functionarii acestuia.
 - Nu purtati bijuterii sau alte accesorii vestimentare largi care pot fi prinse de componentele in miscare ale produsului.
- Daca aveti parul lung, strangeti-l astfel incat sa nu poata fi prins de componentele in miscare ale produsului.



Masuri de siguranta specifice motopompei

- Pozitionati produsul pe o suprafata plana, atat in timpul utilizarii, cat si in timpul transportului si depozitarii.
- Asigurati-va ca, in timpul utilizarii, exista o distanta de cel putin 1 metru intre toba de esapament si eventuale obiecte, cladiri, garduri etc.

- Asigurați-vă ca, în timpul utilizării, gazele de evacuare nu sunt direcționate către elemente de vegetație uscată (arbusti, tufisuri etc.) sau alte resturi care se pot aprinde în urma expunerii la jetul de gaze de evacuare.



- Nu utilizați produsul în condiții de precipitații (ploaie, ninsoare, vânt, etc.).

Service

- Repararea trebuie realizată numai de către personal autorizat prin înlocuirea cu accesorii și piese de schimb originale pentru a se evita producerea accidentelor datorate reparațiilor necorespunzătoare.

Domeniu de utilizare.

Produsul este destinat pomparii de apă curată.

NU ESTE PROIECTAT PENTRU UZ INDUSTRIAL.

Pregătirea pentru punerea în funcțiune



ATENȚIE! ÎNAINTE DE ORICE INTERVENȚIE, ASIGURAȚI-VA CA MOTORUL ESTE OPRIT!

Alimentare ulei motor



ATENȚIE! ECHIPAMENTUL ESTE LIVRAT FĂRĂ ULEI ÎN MOTOR. ÎNAINTE DE PRIMA PORNIRE ALIMENTAȚI CU ULEI SAE 10-W30. UTILIZAREA UNUI ULEI NECORESPUNZĂTOR VA REDUCE DURATA DE VIAȚĂ A MOTORULUI.



ATENȚIE! ÎN TIMPUL ALIMENTĂRII CU ULEI, MOTORUL TREBUIE SĂ FIE OPRIT ȘI RECE!

Desfaceți capacul cu joja al bazei de ulei (5) și alimentați cu ulei SAE 10W30 astfel încât nivelul să fie între limitele indicate pe joja. Capacitatea bazei de ulei este de 0.6 L. Verificați nivelul uleiului înainte de fiecare utilizare și completați dacă este necesar.

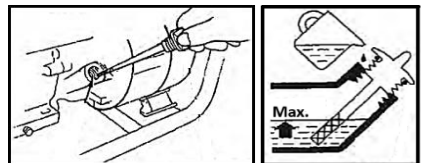

Montarea furtunelor de aspirație și de refulare

Conectați furtunul de refulare prin înfiletare la racordul de refulare (3), conform schemei de mai jos.

Conectați furtunul de aspirație prin înfiletare la racordul de aspirație (4), conform schemei de mai jos. La capătul furtunului de aspirație conectați un sorb cu supapă.

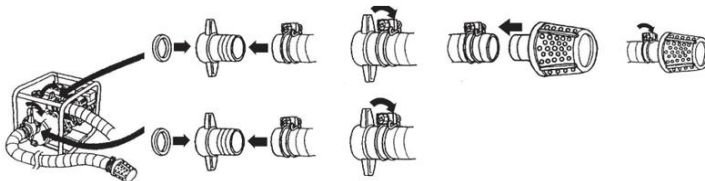

Amorsarea pompei

Desfaceti dopul pentru amorsare (2) și umpleți complet corpul pompei, conform schemei de mai jos. Infiletați dopul pentru amorsare (2).

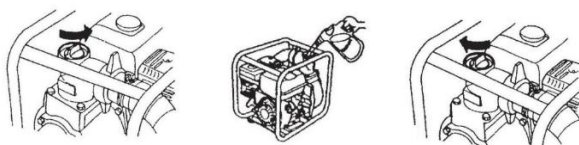

Utilizare

Alimentare cu benzina



ATENȚIE! IN TIMPUL ALIMENTARII CU BENZINA, MOTORUL TREBUIE SA FIE OPRIT.

ATENȚIE! ALIMENTAREA CU BENZINA TREBUIE SA SE FACĂ IN SPATII DESCHISE SI BINE VENTILATE. DEPOZITAȚI RECIPIENTUL CU BENZINA INTR-UN LOC RACOROS, FERIT DE RAZELE SOARELUI SI DE SURSE DE CALDURA, FOC DESCHIS SAU SCANTEI.



ATENȚIE! IN TIMPUL ALIMENTARII CU BENZINA ESTE INTERZIS FUMATUL. DE ASEMENEA, ASIGURATI-VA CA NU EXISTA SURSE DE FOC DESCHIS SAU DE SCANTEI IN APROPIERE!

Desfaceti capacul rezervorului de benzina (12). Alimentati cu benzina fara plumb, COR min 95, astfel incat sa mai ramana cca. 1 cm din inaltimea rezervorului liber. Inchideti rezervorul strangand ferm capacul rezervorului de benzina (12). Daca e cazul, stergeti picaturile de benzina scurse in afara rezervorului cu o carpa moale.



ATENȚIE! NU UMPLATI NICIODATA COMPLET REZERVORUL DE BENZINA. ESTE NECESAR SA LASATI UN VOLUM LIBER IN INTERIORUL ACESTUIA PENTRU A PERMITE EXPANSIUNEA COMBUSTIBILULUI. LASATI INTOTDEAUNA CCA. 1 CM DIN INALTIMEA REZERVORULUI LIBER!

Pornirea motorului

- Comutati intrerupatorul on/off (6) in pozitia ON.
- Deschideti robinetul de alimentare cu benzina (8), impingand tija in pozitia ON..
- Trageti complet clapeta de soc (9).
- Trageti incet de maneta demarorului (7) pana in momentul in care simțiti ca aceasta opune rezistenta, iar apoi trageti ferm de aceasta o lungime de brat. Aduceti incet maneta demarorului in pozitia initiala, fara a ii da drumul. In functie de cat de rece este motorul, este nevoie de trageti de 3-4 ori de maneta demarorului pana acesta porneste.
- Odata motorul pornit, aduceti incet clapeta kde soc (9) la jumatarea cursei. Așteptati ca motorul sa se incalzeasca cateva secunde si aduceti complet clapeta de soc (9) in pozitia deschis.



ATENȚIE! IN TIMPUL FUNCTIONARII, MOTORUL EMANA GAZE DE ESAPAMENT NOCIVE PENTRU SANATATE, INCLUSIV MONOXID DE CARBON CARE ESTE LETAL IN ANUMITE CONCENTRATII. NU PORNITI NICIODATA MOTORUL IN SPATII INCHISE!



ATENȚIE! ÎN TIMPUL FUNCȚIONĂRII MOTORULUI, TEMPERATURA UNOR SUPRAFETE (DE EX: TOBA DE ESAPAMENT) POATE FI FOARTE MARE. PENTRU A EVITA POSIBILE VATAMARI, MANEVRAȚI PRODUSUL DOAR DIN POZITIA NORMALA DE LURU, NU ATINGEȚI SUPRAFETELE FIERBINTI SI NU PERMITETI PERSOANELOR NEAUTORIZATE SA SE APROPIE DE PRODUS.

Selectarea turatiei motorului

Pentru a varia turatia motorului, culisati maneta de reglaj a turatiei motorului (10) conform marcajului (spre stanga pentru a mari turatia, respectiv spre dreapta pentru a reduce turatia motorului).

Oprirea motorului

Pentru oprirea motorului, comutati intrerupatorul On/Off (6) in pozitia OFF.

Inchideti robinetul de benzina (8).

Rodaj

La prima punere in functiune a motorului, lasati motorul sa consume un rezervor plin, la relanti.

Dupa consumarea unui plin, verificati strangerea corecta a tuturor suruburilor si piulitelor.

In primele zece ore de functionare, utilizati o turatie moderata pentru functionarea motorului. Nu suprarati motorul pentru a permite componentelor in miscare un rodaj corect. Dupa incheierea perioadei de rodaj motorul va atinge performantele maxime.

Curatare si intretinere

Echipamentul nostru a fost proiectat astfel incat sa poata fi utilizat pentru o perioada indelungata cu un minimum de intretinere.

Veti putea obtine intotdeauna o satisfactie maxima in timpul utilizarii respectand indicatiile de mai jos.



ATENȚIE! OPRITI MOTORUL ÎNAINTEA ÎNCEPERII ORICAREI OPERAȚII DE REGLARE SI ÎNȚETINERE

TABEL CU PERIOADE ÎNȚETINERE

Operatie		Dupa fiecare depozitare	La fiecare utilizare	La prima luna sau primele 10 ore	La fiecare 3 luni sau 50 ore	La fiecare 6 luni sau 100 ore	La fiecare an sau 300 ore
Ulei motor	Verificare nivel		X				
	Inlocuire	X		X		X	
Filtru aer	Verificare		X				
	Curatare				X		
	Inlocuire						X
Functionare acceleratie	Verificare		X				
Strangere suruburi si piulite	Verificare		X				
Cabluri si fire	Verificare		X				

Curatare

Pastrati curate fantele de ventilatie ale carcasei pentru a preveni supraincalzirea motorului

- Regulat, de preferat dupa fiecare utilizare curatati echipamentul cu o carpa moale. Daca murdaria persista, utilizati o carpa umezita intr-o solutie de apa si sapun
- Nu utilizati solventi (ca de exemplu : petrol si derivati, alcool) intrucat acestia pot deteriora partile din plastic.

Depozitare

- Intotdeauna inainte de depozitare curatati carcasa cu o carpa putin umezita in apa cu sapun.
- Depozitati unealta intr-un spatiu inaccesibil copiilor intr-o pozitie stabila si sigura intr-un loc racoros si uscat, evitand temperaturile prea ridicate sau scazute.
- Protejati unealta fata de actiunea directa a razelor solare si pastrati-o intr-un loc intunecos, daca este posibil.
- Nu pastrati unealta ambalata in folie sau in punga de plastic pentru a evita acumularea umiditatii.



Acest produs este un echipament electric si electronic (EEE). Conform prevederilor Directivei 2012/19/UE si OUG 5/2015, este interzisa eliminarea deeurilor de echipamente electrice si electronice (DEEE) ca deseuri municipale nesortate. Acestea pot afecta mediul si sanatatea umana ca urmare a prezentei substantelor periculoase pe care le contin. Predati DEEE la un centru autorizat de colectare si reciclare a DEEE.

Description

1. Muffler (Exhaust)
2. Priming plug
3. Discharge port (Outlet)
4. Suction port (Inlet)
5. Oil dipstick
6. On/Off switch
7. Starter grip (Recoil starter)
8. Fuel valve (Fuel cock)
9. Choke lever
10. Throttle lever (Speed control)
11. Air filter
12. Fuel tank cap

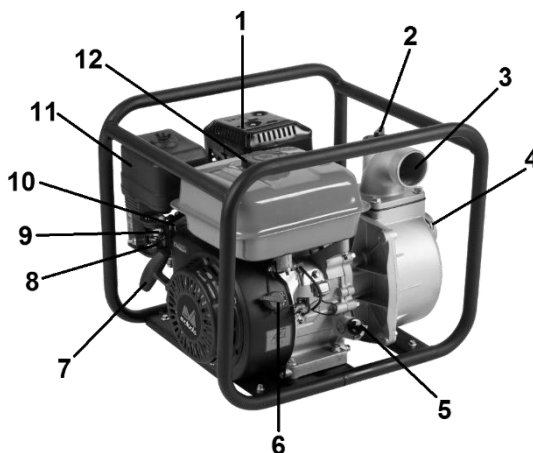

Technical Specifications

Product Code	679717	679718
Inlet/Outlet diameter	2"	3"
Maximum head (Lift height)	31 m	23 m
Maximum suction depth	8 m	
Maximum flow rate	30 m ³ /h	60 m ³ /h
Power	6,5 HP/3600 rpm	
Engine	OHV, 1 cylinder, 4-stroke, 196 cc	
Fuel	Min. 95 Unleaded Gasoline	
Fuel tank capacity	3,6 L	
Oil type	10W30	
Oil capacity	0,6 L	
Continuous operating time	5 h	4 h
Noise level	LwA = 110 dB(A)	
Net weight	22 kg	24.5 kg

Thank you for purchasing this EVOTOOLS product, manufactured according to the highest safety and operating standards. Keep this manual for future reference.



Warning! For your safety, read this manual and the general safety instructions carefully before using the equipment. Failure to follow these rules may result in fire and/or personal injury.

General Safety Measures for MAS Tools

- Only use the product after you have read and understood the instructions in this manual. Keep the manual for future reference.
- Do not allow children, unauthorized, or untrained persons to operate this equipment. Distractions can cause loss of control over the tool.
- Do not overload the equipment! The machine can be used safely if the operating parameters that characterize it are respected. Do not use tools for any purpose other than that for which they are intended.
- Do not start and/or use the device in enclosed spaces, as there is a risk of carbon monoxide poisoning from the exhaust gases. Do not inhale exhaust gases.
- Do not use the product near flammable substances and heat sources, open flames, or sparks.
- Ensure that unauthorized persons, children, or animals do not enter the work area while using the product.
- Refueling must be carried out outdoors, away from flammable substances and heat sources, open flames, or sparks. Refueling is done only with the engine stopped. If the engine is hot, wait at least 2 minutes before refueling.
- Do not fill the fuel tank completely. It is recommended to leave ~1 cm free at the top to allow for fuel expansion.
- After refueling, tighten the tank cap and ensure there are no leaks. Wipe up any fuel spills with a dry cloth, if necessary.
 - Smoking and approaching with open fire sources or sparks during refueling is prohibited.
 - Any intervention on the product (maintenance, fueling, oil level top-up, cleaning, etc.) must be done with the engine stopped and allowed to cool down completely..



Personal Safety Measures

- Do not use the product if you have consumed alcoholic beverages, medication that can influence reaction time and concentration, drugs, or other hallucinogenic substances, or if you are tired.
 - Wear protective ear muffs when you are near the product during its operation.
 - Do not wear jewelry or other loose clothing accessories that can be caught in the moving parts of the product.
- If you have long hair, tie it back so it cannot be caught in the moving parts of the product.



Specific Safety Measures for the Water Pump

- Position the product on a flat surface, both during use and during transport and storage.
- Ensure that, during use, there is a distance of at least 1 meter between the muffler (exhaust) and any objects, buildings, fences, etc.

Ensure that, during use, exhaust gases are not directed toward dry vegetation (shrubs, bushes, etc.) or other debris that could ignite following exposure to the exhaust gas jet.



- Do not use the product in precipitation conditions (rain, snow, wind, etc.)

Service

- Repairs must be carried out only by authorized personnel by replacing components with original accessories and spare parts to avoid accidents caused by improper repairs.

Field of Use

The product is intended for pumping clean water.

NOT DESIGNED FOR INDUSTRIAL USE.

Preparation for Operation



ATTENTION! BEFORE ANY INTERVENTION, ENSURE THAT THE ENGINE IS TURNED OFF!

Engine Oil Filling



ATTENTION! THE EQUIPMENT IS DELIVERED WITHOUT OIL IN THE ENGINE. BEFORE THE FIRST START, FILL WITH SAE 10W-30 OIL. USING IMPROPER OIL WILL REDUCE THE LIFE OF THE ENGINE.



ATTENTION! DURING OIL FILLING, THE ENGINE MUST BE TURNED OFF AND COLD!

Unscrew the oil dipstick cap (5) and fill with SAE 10W30 oil so that the level is between the limits indicated on the dipstick. The oil sump capacity is 0.6 L.

Check the oil level before each use and top up if necessary.

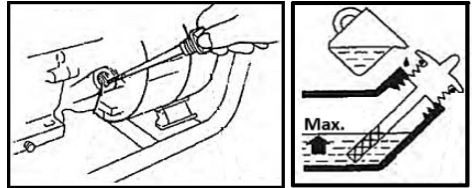

Installing the Suction and Discharge Hoses

Connect the discharge hose by screwing it onto the discharge port (3), according to the diagram below.

Connect the suction hose by screwing it onto the suction port (4), according to the diagram below. At the end of the suction hose, connect a strainer with a foot valve.

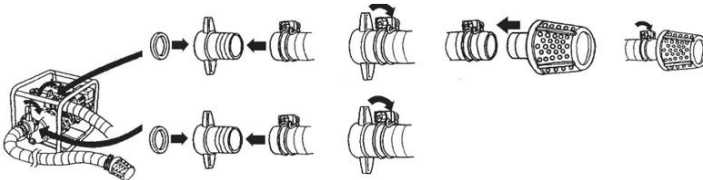

Priming the Pump

Unscrew the priming plug (2) and completely fill the pump body with water, according to the diagram below. Screw the priming plug (2) back on.

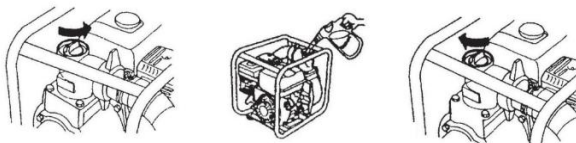

Operation

Fueling



ATTENTION! DURING REFUELING, THE ENGINE MUST BE TURNED OFF. ATTENTION! REFUELING MUST BE DONE IN OPEN AND WELL-VENTILATED SPACES. STORE THE GASOLINE CONTAINER IN A COOL PLACE, AWAY FROM DIRECT SUNLIGHT AND SOURCES OF HEAT, OPEN FLAMES, OR SPARKS



ATTENTION! SMOKING IS PROHIBITED DURING REFUELING. ALSO, ENSURE THERE ARE NO SOURCES OF OPEN FLAME OR SPARKS NEARBY!

Unscrew the **fuel tank cap (12)**. Fill with unleaded gasoline, minimum **95 RON**, so that approximately 1 cm of the tank height remains free. Close the tank by firmly tightening the fuel tank cap (12). If necessary, wipe up any spilled fuel drops outside the tank with a soft cloth.



ATTENTION! NEVER FILL THE FUEL TANK COMPLETELY. IT IS NECESSARY TO LEAVE A FREE VOLUME INSIDE IT TO ALLOW FOR FUEL EXPANSION. ALWAYS LEAVE APPROXIMATELY 1 CM OF THE TANK HEIGHT FREE!

Starting the Engine

- Switch the On/Off switch (6) to the ON position.
- Open the fuel valve (8) by pushing the lever to the ON position.
- Pull the choke lever (9) out completely.
- Slowly pull the starter grip (7) until you feel resistance, then pull it firmly for a full arm's length. Gently return the starter grip to its original position without letting go of it. Depending on how cold the engine is, you may need to pull the starter grip 3–4 times until it starts.
- Once the engine has started, slowly move the choke lever (9) to the halfway position. Wait for the engine to warm up for a few seconds and then move the choke lever (9) completely to the OPEN position.



ATTENTION! DURING OPERATION, THE ENGINE EMITS EXHAUST GASES HARMFUL TO HEALTH, INCLUDING CARBON MONOXIDE, WHICH IS LETHAL IN CERTAIN CONCENTRATIONS. NEVER START THE ENGINE IN ENCLOSED SPACES!



ATTENTION! DURING ENGINE OPERATION, THE TEMPERATURE OF CERTAIN SURFACES (E.G., THE MUFFLER) CAN BE VERY HIGH. TO AVOID POSSIBLE INJURIES, OPERATE THE PRODUCT ONLY FROM THE NORMAL WORKING POSITION, DO NOT TOUCH HOT SURFACES, AND DO NOT ALLOW UNAUTHORIZED PERSONS TO APPROACH THE PRODUCT.

Selecting the Engine Speed

To vary the engine speed, slide the **speed control lever (10)** according to the markings (to the left to increase the speed, or to the right to reduce the engine speed).

Stopping the Engine

To stop the engine, switch the On/Off switch (6) to the OFF position. Close the fuel valve (8)

Break-in Period (Running-in)

Upon the first operation of the engine, let it consume a full tank of fuel at **idle speed**. After consuming a full tank, check that all bolts and nuts are correctly tightened. During the first ten hours of operation, use a moderate speed for engine operation. Do not overstress the engine to allow the moving components to break in correctly. After completing the break-in period, the engine will reach its maximum performance.

Cleaning and Maintenance

Our equipment has been designed to be used for a long period with a minimum of maintenance. You will always achieve maximum satisfaction during use by following the instructions below.



ATTENTION! STOP THE ENGINE BEFORE STARTING ANY ADJUSTMENT OR MAINTENANCE OPERATIONS.

MAINTENANCE SCHEDULE TABLE

Operation		After each storage	At each use	First month or first 10 hours	Every 3 months or 50 hours	Every 6 months or 100 hours	Every year or 300 hours
Engine Oil	Level check		X				
	Replace ment	X		X		X	
Air Filter	Check		X				
	Cleaning				X		
	Replace ment						X
Throttle Operation	Check		X				
Tightening of Bolts & Nuts	Check		X				
Cables and Wires	Check		X				

Cleaning

Keep the ventilation slots of the housing clean to prevent engine overheating.

- Regularly, preferably after each use, clean the equipment with a soft cloth. If the dirt persists, use a cloth dampened in a water and soap solution.
- Do not use solvents (such as: gasoline and derivatives, alcohol) as these can damage the plastic parts.

Storage

- Always clean the housing with a cloth slightly dampened in soapy water before storage.
- Store the tool in a stable and secure position in a cool and dry place, inaccessible to children, avoiding excessively high or low temperatures.
- Protect the tool from direct sunlight and keep it in a dark place, if possible.
- Do not store the tool wrapped in plastic foil or bags to avoid moisture buildup.



This product is classified as Electrical and Electronic Equipment (EEE). In accordance with Directive 2012/19/EU, it is prohibited to dispose of Waste Electrical and Electronic Equipment (WEEE) as unsorted municipal waste. These may affect the environment and human health due to the presence of hazardous substances. Please return the WEEE to an authorized collection and recycling center.

Descrizione

1. Marmitta (di scarico)
2. Tappo di innesco
3. Porta di scarico (uscita)
4. Porta di aspirazione (ingresso)
5. Asta di livello dell'olio
6. Interruttore di accensione/spegnimento
7. Impugnatura di avviamento (avviamento a strappo)
8. Rubinetetto del carburante
9. Leva dell'aria
10. Leva dell'acceleratore (controllo della velocità)
11. Filtro dell'aria
12. Tappo del serbatoio del carburante

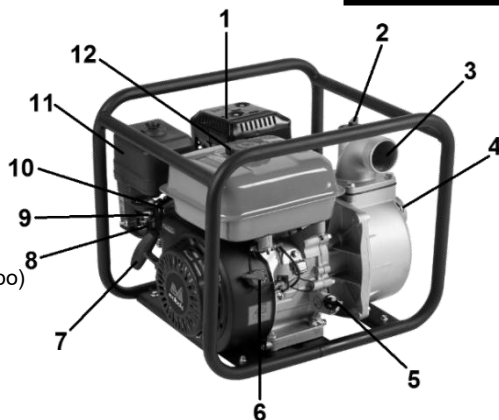

Specifiche tecniche

Codice prodotto	679717	679718
Diametro di ingresso/uscita	2"	3"
Altezza massima di sollevamento	31 m	23 m
Profondità massima di aspirazione	8 m	
Portata massima	30 m ³ / h	60 m ³ / h
Energia	6,5 CV/3600 giri/min	
Motore	OHV, 1 cilindro, 4 tempi, 196 cc	
Carburante	Benzina senza piombo min. 95	
Capacità del serbatoio del carburante	3,6 L	
Tipo di olio	10W30	
Capacità dell'olio	0,6 L	
Tempo di funzionamento continuo	5 ore	4 ore
Livello di rumore	LwA = 110 dB(A)	
Peso netto	22 kg	24,5 kg

Grazie per aver acquistato questo prodotto EVOTOOLS, fabbricato secondo i più elevati standard di sicurezza e funzionamento. Conservare questo manuale per future consultazioni .



Attenzione! Per la vostra sicurezza, leggete attentamente questo manuale e le istruzioni generali di sicurezza prima di utilizzare l'apparecchiatura. Il mancato rispetto di queste regole può causare incendi e/o lesioni personali .

Misure generali di sicurezza per gli utensili MAS

- Utilizzare il prodotto solo dopo aver letto e compreso le istruzioni contenute in questo manuale. Conservare il manuale per future consultazioni.
- Non permettere a bambini, persone non autorizzate o non addestrate di utilizzare questa attrezzatura. Le distrazioni possono causare la perdita di controllo dell'utensile.
- Non sovraccaricare l'attrezzatura! La macchina può essere utilizzata in sicurezza se si rispettano i parametri operativi che la caratterizzano. Non utilizzare gli utensili per scopi diversi da quelli per cui sono stati progettati.
- Non avviare e/o utilizzare il dispositivo in spazi chiusi, poiché sussiste il rischio di intossicazione da monossido di carbonio a causa dei gas di scarico. Non inalare i gas di scarico.
- Non utilizzare il prodotto in prossimità di sostanze infiammabili e fonti di calore, fiamme libere o scintille.
- Assicurarsi che persone non autorizzate, bambini o animali non accedano all'area di lavoro durante l'utilizzo del prodotto.
- Il rifornimento deve essere effettuato all'aperto, lontano da sostanze infiammabili, fonti di calore, fiamme libere o scintille. Il rifornimento va effettuato solo a motore spento. Se il motore è caldo, attendere almeno 2 minuti prima di fare rifornimento.
- Non riempire completamente il serbatoio del carburante. Si consiglia di lasciare circa 1 cm di spazio libero nella parte superiore per consentire l'espansione del carburante.
- Dopo aver fatto rifornimento, stringere bene il tappo del serbatoio e assicurarsi che non vi siano perdite. Se necessario, asciugare eventuali fuoriuscite di carburante con un panno asciutto .



- È vietato fumare e avvicinarsi con fonti di fuoco libere o scintille durante il rifornimento.
- Qualsiasi intervento sul prodotto (manutenzione, rifornimento, rabbocco dell'olio, pulizia, ecc.) deve essere effettuato a motore spento e completamente raffreddato.

Misure di sicurezza personale

- Non utilizzare il prodotto se hai consumato bevande alcoliche, farmaci che possono influenzare i tempi di reazione e la concentrazione, droghe o altre sostanze allucinogene, o se sei stanco.
- Indossare cuffie protettive per le orecchie quando ci si trova vicino al prodotto durante il suo funzionamento.
- Non indossare gioielli o altri accessori di abbigliamento larghi che potrebbero impigliarsi nelle parti mobili del prodotto.
- Se hai i capelli lunghi, legali in modo che non si impiglino nelle parti mobili del prodotto.



Misure di sicurezza specifiche per la pompa dell'acqua

- Posizionare il prodotto su una superficie piana, sia durante l'utilizzo che durante il trasporto e lo stoccaggio.
- Assicurarsi che, durante l'utilizzo, vi sia una distanza di almeno 1 metro tra la marmitta (scarico) e qualsiasi oggetto, edificio, recinzione, ecc.

Assicurarsi che, durante l'utilizzo, i gas di scarico non siano diretti verso vegetazione secca (arbusti, cespugli, ecc.) o altri detriti che potrebbero incendiarsi a seguito dell'esposizione al getto di gas di scarico.



- Non utilizzare il prodotto in presenza di precipitazioni (pioggia, neve, vento, ecc.).

Servizio

- Le riparazioni devono essere eseguite esclusivamente da personale autorizzato, sostituendo i componenti con accessori e ricambi originali per evitare incidenti causati da riparazioni improprie.

Campo di utilizzo

Il prodotto è destinato al pompaggio di acqua pulita.

NON PROGETTATO PER USO INDUSTRIALE .

Preparazione all'operazione



ATTENZIONE! PRIMA DI QUALSIASI INTERVENTO, ASSICURARSI CHE IL MOTORE SIA SPENTO!

Riempimento dell'olio motore



ATTENZIONE! L'APPARECCHIATURA VIENE CONSEGNATA SENZA OLIO NEL MOTORE. PRIMA DEL PRIMO AVVIAMENTO, RIEMPIRE CON OLIO SAE 10W-30. L'UTILIZZO DI UN OLIO NON IDONEO RIDURRÀ LA DURATA DEL MOTORE.



ATTENZIONE! DURANTE IL RIEMPIMENTO DELL'OLIO, IL MOTORE DEVE ESSERE SPENTO E FREDDO!

Svitare il tappo dell'astina di livello dell'olio (5) e riempire con olio SAE 10W30 fino a raggiungere il livello compreso tra i limiti indicati sull'astina. La capacità della coppa dell'olio è di 0,6 L. Controllare il livello dell'olio prima di ogni utilizzo e rabboccare se necessario.

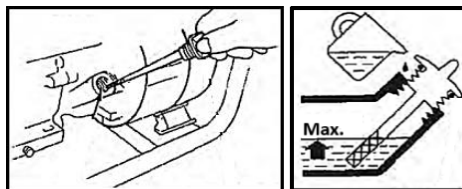

Installazione dei tubi di aspirazione e mandata

Collegare il tubo di scarico avvitandolo alla porta di scarico (3), secondo lo schema sottostante.

Collegare il tubo di aspirazione avvitandolo alla porta di aspirazione (4), secondo lo schema sottostante. All'estremità del tubo di aspirazione, collegare un filtro con una valvola di fondo.

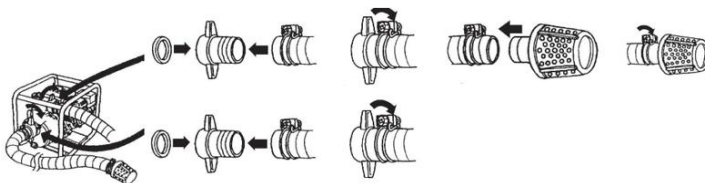

Adescamento della pompa

Svitare il tappo di adescamento (2) e riempire completamente il corpo della pompa con acqua, secondo lo schema sottostante. Riavvitare il tappo di adescamento (2).

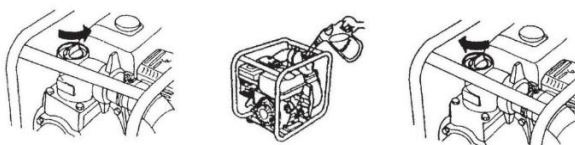

Operazione

Rifornimento



ATTENZIONE! DURANTE IL RIFORNIMENTO, IL MOTORE DEVE ESSERE SPENTO. ATTENZIONE! IL RIFORNIMENTO DEVE ESSERE EFFETTUATO IN LUOGHI APERTI E BEN VENTILATI. CONSERVARE IL CONTENITORE DELLA BENZINA IN UN LUOGO FRESCO, LONTANO DALLA LUCE DIRETTA DEL SOLE E DA FONTI DI CALORE, FIAMME LIBERE O SCINTILLE.



ATTENZIONE! È VIETATO FUMARE DURANTE IL RIFORNIMENTO. INOLTRE, ASSICURARSI CHE NON VI SIANO FONTI DI FIAMME LIBERE O SCINTILLE NELLE VICINANZE!

Svitare il **tappo del serbatoio del carburante (12)** . Riempire con benzina senza piombo, minimo **95 RON** , in modo che rimanga libero circa 1 cm dell'altezza del serbatoio. Chiudere il serbatoio stringendo saldamente il tappo del serbatoio del carburante (12). Se necessario, asciugare eventuali gocce di carburante fuoriuscite all'esterno del serbatoio con un panno morbido.



ATTENZIONE! NON RIEMPIRE MAI COMPLETAMENTE IL SERBATOIO DEL CARBURANTE. È NECESSARIO LASCIARE UNO SPAZIO LIBERO ALL'INTERNO PER COMPENSARE L'ESPANSIONE DEL CARBURANTE. LASCIARE SEMPRE LIBERO CIRCA 1 CM DI ALTEZZA DEL SERBATOIO !

Avviamento del motore

- Portare l'interruttore On/Off (6) in posizione ON.
- Aprire la valvola del carburante (8) spingendo la leva in posizione ON.
- Tirare completamente la leva dello starter (9).
- Tirare lentamente la maniglia di avviamento (7) fino a sentire resistenza, quindi tirarla con decisione per tutta la lunghezza del braccio. Riportare delicatamente la maniglia di avviamento nella posizione originale senza lasciarla andare. A seconda di quanto è freddo il motore, potrebbe essere necessario tirare la maniglia di avviamento 3-4 volte prima che si avvii.
- Una volta avviato il motore, spostare lentamente la leva dell'aria (9) in posizione intermedia. Attendere che il motore si riscaldi per alcuni secondi e quindi spostare completamente la leva dell'aria (9) in posizione APERTA .



ATTENZIONE! DURANTE IL FUNZIONAMENTO, IL MOTORE EMETTE GAS DI SCARICO NOCIVI PER LA SALUTE, TRA CUI MONOSSIDO DI CARBONIO, LETALE A DETERMINATE CONCENTRAZIONI. NON AVVIARE MAI IL MOTORE IN SPAZI CHIUSI !



ATTENZIONE! DURANTE IL FUNZIONAMENTO DEL MOTORE, LA TEMPERATURA DI ALCUNE SUPERFICI (AD ES. LA MARMITTA) PUÒ ESSERE MOLTO ELEVATA. PER EVITARE POSSIBILI LESIONI, UTILIZZARE IL PRODOTTO SOLO DALLA NORMALE POSIZIONE DI LAVORO, NON TOCCARE LE SUPERFICI CALDE E NON CONSENTIRE A PERSONE NON AUTORIZZATE DI AVVICINARSI AL PRODOTTO.

Selezione della velocità del motore

Per variare la velocità del motore, spostare la **leva di controllo della velocità (10)** secondo le indicazioni (verso sinistra per aumentare la velocità, o verso destra per diminuire la velocità del motore).

Arresto del motore

Per arrestare il motore, portare l'interruttore On/Off (6) in posizione OFF. Chiudere la valvola del carburante (8).

Periodo di rodaggio

Al primo avvio del motore, lasciarlo funzionare al **minimo per un intero serbatoio di carburante**. Dopo aver consumato tutto il carburante, verificare che tutti i bulloni e i dadi siano serrati correttamente. Durante le prime dieci ore di funzionamento, utilizzare un regime di rotazione moderato. Non sottoporre il motore a sforzi eccessivi per consentire ai componenti mobili di assestarsi correttamente. Al termine del periodo di rodaggio, il motore raggiungerà le sue massime prestazioni.

Pulizia e manutenzione

Le nostre apparecchiature sono state progettate per un utilizzo prolungato con una manutenzione minima. Seguendo le istruzioni riportate di seguito, otterrete sempre la massima soddisfazione durante l'utilizzo.



ATTENZIONE! SPEGNERE IL MOTORE PRIMA DI INIZIARE QUALSIASI OPERAZIONE DI REGOLAZIONE O MANUTENZIONE.

TABELLA DEL PROGRAMMA DI MANUTENZIONE

Operazioni	Dopo ogni stoccaggio	Ad ogni utilizzo	Primo mese o prime 10 ore	Ogni 3 mesi o 50 ore	Ogni 6 mesi o 100 ore	Ogni anno o 300 ore
Olio motore	Controllo del livello	X				
	Sostituzione	X	X		X	
Filtro dell'aria	Controllo	X				
	Pulizia			X		
	Sostituzione					X
Funzionamento dell'acceleratore	Controllo	X				

Serraggio di bulloni e dadi	Controllo		X				
Cavi e fili	Controllo		X				

Pulizia

Mantieni pulite le fessure di ventilazione dell'alloggiamento per evitare il surriscaldamento del motore.

- Pulire regolarmente l'attrezzatura, preferibilmente dopo ogni utilizzo, con un panno morbido. Se lo sporco persiste, utilizzare un panno inumidito con una soluzione di acqua e sapone.
- Non utilizzare solventi (come benzina e derivati, alcol) poiché possono danneggiare le parti in plastica.

Stoccaggio

- Prima di riporre l'involucro, pulirlo sempre con un panno leggermente inumidito con acqua saponata.
- Conservare l'utensile in un luogo stabile e sicuro, fresco e asciutto, fuori dalla portata dei bambini, evitando temperature eccessivamente alte o basse.
- Proteggete l'utensile dalla luce solare diretta e, se possibile, conservatelo in un luogo buio.
- Non conservare l'utensile avvolto in fogli di plastica o sacchetti per evitare la formazione di umidità.



Questo prodotto è classificato come Apparecchiatura Elettrica ed Elettronica (AEE). In conformità alla Direttiva 2012/19/UE, è vietato smaltire i Rifiuti di Apparecchiature Elettriche ed Elettroniche (RAEE) come rifiuti urbani non differenziati. Questi possono influire sull'ambiente e sulla salute umana a causa della presenza di sostanze pericolose. Si prega di restituire i RAEE a un centro di raccolta e riciclaggio autorizzato.

Descripción

1. Silenciador (Escape)
2. Tapón de cebado
3. Puerto de descarga (Salida)
4. Puerto de succión (Entrada)
5. Varilla medidora de aceite
6. Interruptor de encendido/apagado
7. Empuñadura de arranque (arrancador de retroceso)
8. Válvula de combustible (grifo de combustible)
9. Palanca del estrangulador
10. Palanca del acelerador (control de velocidad)
11. Filtro de aire
12. tapón del depósito de combustible

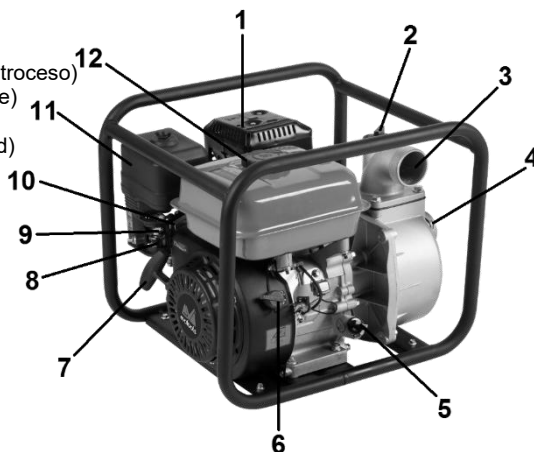

Especificaciones técnicas

Código de producto	679717	679718
Diámetro de entrada/salida	2"	3"
Altura máxima de elevación	31 metros	23 metros
Profundidad máxima de succión	8 metros	
Caudal máximo	30 m ³ / h	60 m ³ / h
Fuerza	6,5 CV/3600 rpm	
Motor	OHV, 1 cilindro, 4 tiempos, 196 cc	
Combustible	Gasolina sin plomo de 95 octanos como mínimo	
Capacidad del tanque de combustible	3,6 L	
Tipo de aceite	10W30	
Capacidad de petróleo	0,6 L	
Tiempo de funcionamiento continuo	5 h	4 h
Nivel de ruido	LwA = 110 dB(A)	
Peso neto	22 kg	24,5 kg

Gracias por adquirir este producto EVOTOOLS, fabricado según los más altos estándares de seguridad y funcionamiento. Conserve este manual para futuras consultas .



¡Advertencia! Por su seguridad, lea atentamente este manual y las instrucciones generales de seguridad antes de usar el equipo. El incumplimiento de estas normas puede provocar incendios y/o lesiones personales .

Medidas generales de seguridad para herramientas MAS

- Utilice el producto únicamente después de haber leído y comprendido las instrucciones de este manual. Conserve el manual para futuras consultas.
- No permita que niños, personas no autorizadas o sin capacitación operen este equipo. Las distracciones pueden provocar la pérdida de control de la herramienta.
- ¡No sobrecargue el equipo! La máquina puede utilizarse de forma segura si se respetan los parámetros de funcionamiento que la caracterizan. No utilice las herramientas para fines distintos a los previstos.
- No encienda ni utilice el dispositivo en espacios cerrados, ya que existe riesgo de intoxicación por monóxido de carbono debido a los gases de escape. No inhale los gases de escape.
- No utilice el producto cerca de sustancias inflamables, fuentes de calor, llamas abiertas o chispas.
- Asegúrese de que personas no autorizadas, niños o animales no entren en el área de trabajo mientras se utiliza el producto.
- El repostaje debe realizarse al aire libre, lejos de sustancias inflamables, fuentes de calor, llamas abiertas o chispas. El repostaje debe efectuarse únicamente con el motor apagado. Si el motor está caliente, espere al menos 2 minutos antes de repostar.
- No llene el depósito de combustible por completo. Se recomienda dejar aproximadamente 1 cm de espacio libre en la parte superior para permitir la expansión del combustible.
- Después de repostar, apriete bien el tapón del depósito y asegúrese de que no haya fugas. Limpie cualquier derrame de combustible con un paño seco, si es necesario .



- Está prohibido fumar y acercarse con fuentes de fuego abiertas o chispas durante el repostaje.
- Cualquier intervención en el producto (mantenimiento, repostaje, rellenado de aceite, limpieza, etc.) debe realizarse con el motor parado y dejando que se enfríe por completo.

Medidas de seguridad personal

- No utilice el producto si ha consumido bebidas alcohólicas, medicamentos que puedan influir en el tiempo de reacción y la concentración, drogas u otras sustancias alucinógenas, o si está cansado.
- Utilice protectores auditivos cuando se encuentre cerca del producto durante su funcionamiento.
- No utilice joyas ni otros accesorios de ropa sueltos que puedan engancharse en las partes móviles del producto.
- Si tienes el pelo largo, recógelo para que no se enganche en las partes móviles del producto.



Medidas de seguridad específicas para la bomba de agua

- Coloque el producto sobre una superficie plana, tanto durante su uso como durante su transporte y almacenamiento.

- Asegúrese de que, durante su uso, exista una distancia de al menos 1 metro entre el silenciador (escape) y cualquier objeto, edificio, valla, etc.
Asegúrese de que, durante su uso, los gases de escape no se dirijan hacia vegetación seca (arbustos, matorrales, etc.) u otros residuos que puedan incendiarse tras la exposición al chorro de gases de escape.



- No utilice el producto en condiciones de precipitación (lluvia, nieve, viento, etc.).

Servicio

- Las reparaciones deben ser realizadas únicamente por personal autorizado, sustituyendo los componentes por accesorios y repuestos originales para evitar accidentes causados por reparaciones incorrectas.

Campo de uso

El producto está diseñado para bombear agua limpia.

NO DISEÑADO PARA USO INDUSTRIAL .

Preparación para la operación



¡ATENCIÓN! ANTES DE CUALQUIER INTERVENCIÓN, ¡ASEGÚRESE DE QUE EL MOTOR ESTÉ APAGADO!

Llenado de aceite del motor



¡ATENCIÓN! EL EQUIPO SE ENTREGA SIN ACEITE EN EL MOTOR. ANTES DEL PRIMER ARRANQUE, LLENE CON ACEITE SAE 10W-30. EL USO DE UN ACEITE INCORRECTO REDUCIRÁ LA VIDA ÚTIL DEL MOTOR.



¡ATENCIÓN! DURANTE EL LLENADO DE ACEITE, EL MOTOR DEBE ESTAR APAGADO Y FRÍO.

Desenrosque la tapa de la varilla medidora de aceite (5) y llénela con aceite SAE 10W30 hasta que el nivel se encuentre entre los límites indicados en la varilla. La capacidad del cárter de aceite es de 0,6 L.

Compruebe el nivel de aceite antes de cada uso y rellénelo si es necesario.

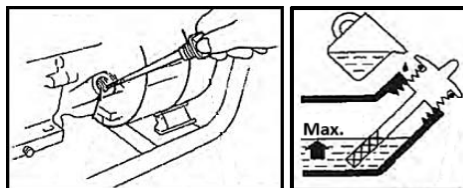

Instalación de las mangueras de succión y descarga

Conecte la manguera de descarga enroscándola en el puerto de descarga (3), según el diagrama que aparece a continuación.

Conecte la manguera de succión enroscándola en el puerto de succión (4), según el diagrama que aparece a continuación. En el extremo de la manguera de succión, conecte un filtro con válvula de pie.

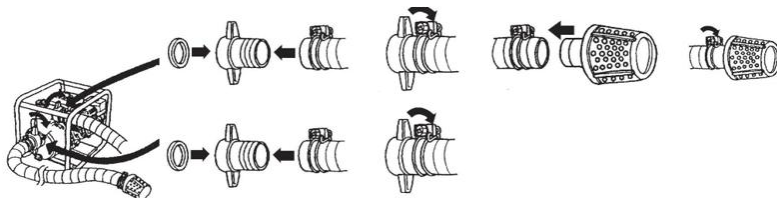

Preparando el terreno

Desenrosque el tapón de cebado (2) y llene completamente el cuerpo de la bomba con agua, según el diagrama que aparece a continuación. Vuelva a enroscar el tapón de cebado (2).

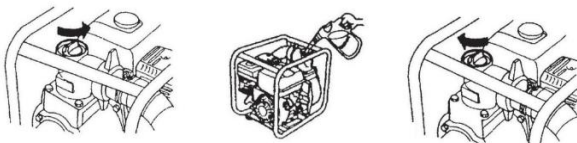

Operación

Repostaje



¡ATENCIÓN! DURANTE EL REPOSTAJE, EL MOTOR DEBE ESTAR APAGADO. ¡ATENCIÓN! EL REPOSTAJE DEBE REALIZARSE EN ESPACIOS ABIERTOS Y BIEN VENTILADOS. GUARDE EL ENVASE DE GASOLINA EN UN LUGAR FRESCO, ALEJADO DE LA LUZ SOLAR DIRECTA Y DE FUENTES DE CALOR, LLAMAS ABIERTAS O CHISPAS.



¡ATENCIÓN! ESTÁ PROHIBIDO FUMAR DURANTE EL REPOSTAJE. ¡ADEMÁS, ASEGÚRESE DE QUE NO HAYA FUENTES DE LLAMA ABIERTA NI CHISPAS CERCA!

Desenrosque el **tapón del depósito de combustible (12)** . Llene el depósito con gasolina sin plomo de al menos **95 RON** , dejando aproximadamente 1 cm de espacio libre. Cierre el depósito apretando firmemente el tapón (12). Si es necesario, limpie con un paño suave cualquier derrame de combustible que haya quedado fuera del depósito.



¡ATENCIÓN! NUNCA LLENE EL DEPÓSITO DE COMBUSTIBLE COMPLETAMENTE. ES NECESARIO DEJAR UN ESPACIO LIBRE PARA PERMITIR LA EXPANSIÓN DEL COMBUSTIBLE. ¡DEJE SIEMPRE APROXIMADAMENTE 1 CM DE ALTURA LIBRE EN EL DEPÓSITO !

Arranque del motor

- Coloque el interruptor de encendido/apagado (6) en la posición de ENCENDIDO.
- Abra la válvula de combustible (8) empujando la palanca a la posición ON.
- Tire de la palanca del estrangulador (9) completamente hacia afuera.
- Tire lentamente de la empuñadura de arranque (7) hasta que sienta resistencia, luego tire con firmeza hasta extender el brazo por completo. Regrese suavemente la empuñadura de arranque a su posición original sin soltarla. Dependiendo de la temperatura del motor, es posible que deba tirar de la empuñadura de arranque de 3 a 4 veces hasta que arranque.
- Una vez que el motor haya arrancado, mueva lentamente la palanca del estrangulador (9) hasta la posición intermedia. Espere a que el motor se caliente durante unos segundos y luego mueva la palanca del estrangulador (9) completamente a la posición ABIERTA .



¡ATENCIÓN! DURANTE SU FUNCIONAMIENTO, EL MOTOR EMITE GASES DE ESCAPE NOCIVOS PARA LA SALUD, INCLUIDO EL MONÓXIDO DE CARBONO, QUE ES LETAL EN CIERTAS CONCENTRACIONES. ¡NUNCA ARRANQUE EL MOTOR EN ESPACIOS CERRADOS !



¡ATENCIÓN! DURANTE EL FUNCIONAMIENTO DEL MOTOR, LA TEMPERATURA DE CIERTAS SUPERFICIES (POR EJEMPLO, EL SILENCIADOR) PUEDE SER MUY ALTA. PARA EVITAR POSIBLES LESIONES, UTILICE EL PRODUCTO

ÚNICAMENTE DESDE LA POSICIÓN DE TRABAJO NORMAL, NO TOQUE LAS SUPERFICIES CALIENTES Y NO PERMITA QUE PERSONAS NO AUTORIZADAS SE ACERQUEN AL PRODUCTO.

Selección de la velocidad del motor

Para variar la velocidad del motor, deslice la **palanca de control de velocidad (10)** según las marcas (hacia la izquierda para aumentar la velocidad o hacia la derecha para reducirla).

Deteniendo el motor

Para detener el motor, coloque el interruptor de encendido/apagado (6) en la posición de APAGADO. Cierre la válvula de combustible (8).

Periodo de rodaje (puesta a punto)

En el primer funcionamiento del motor, deje que consuma un depósito completo de combustible a **ralentí**. Tras el consumo, compruebe que todos los tornillos y tuercas estén bien apretados. Durante las primeras diez horas de funcionamiento, utilice una velocidad moderada. No fuerce el motor para que los componentes móviles se asienten correctamente. Una vez finalizado el periodo de rodaje, el motor alcanzará su máximo rendimiento.

Limpeza y mantenimiento

Nuestros equipos han sido diseñados para un uso prolongado con un mantenimiento mínimo. Siguiendo las instrucciones a continuación, obtendrá la máxima satisfacción durante su uso.



¡ATENCIÓN! DETENGA EL MOTOR ANTES DE COMENZAR CUALQUIER AJUSTE O MANTENIMIENTO.

TABLA DE PROGRAMACIÓN DE MANTENIMIENTO

Operación		Después de cada almacenamiento	En cada uso	Primer mes o primeras 10 horas	Cada 3 meses o 50 horas	Cada 6 meses o 100 horas	Cada año o 300 horas
Aceite de motor	Comprobación de nivel		incógnita				
	Reemplazo	incógnita		incógnita		incógnita	
Filtro de aire	Controlar		incógnita				
	Limpieza				incógnita		
	Reemplazo						incógnita
Funcionamiento del acelerador	Controlar		incógnita				
Apriete de pernos y tuercas	Controlar		incógnita				
Cables y alambres	Controlar		incógnita				

Limpieza

Mantenga limpias las ranuras de ventilación de la carcasa para evitar el sobrecalentamiento del motor.

- Limpie el equipo periódicamente, preferiblemente después de cada uso, con un paño suave. Si la suciedad persiste, utilice un paño humedecido en una solución de agua y jabón.
- No utilice disolventes (como gasolina y sus derivados, alcohol), ya que pueden dañar las piezas de plástico.

Almacenamiento

- Limpie siempre la carcasa con un paño ligeramente humedecido en agua jabonosa antes de guardarla.
- Guarde la herramienta en un lugar estable y seguro, en un sitio fresco y seco, fuera del alcance de los niños, evitando temperaturas excesivamente altas o bajas.
- Proteja la herramienta de la luz solar directa y, si es posible, guárdela en un lugar oscuro.
- No guarde la herramienta envuelta en papel de aluminio o bolsas de plástico para evitar la acumulación de humedad.



Este producto se clasifica como equipo eléctrico y electrónico (EEE). De conformidad con la Directiva 2012/19/UE, está prohibido desechar los residuos de aparatos eléctricos y electrónicos (RAEE) como residuos municipales sin clasificar. Estos residuos pueden afectar al medio ambiente y a la salud humana debido a la presencia de sustancias peligrosas. Por favor, entregue los RAEE en un centro de recogida y reciclaje autorizado.

Leírás

1. Kipufogódob (kipufogó)
2. Feltöltőcsavar
3. Kiömlőnyílás (kimenet)
4. Szívócsonk (bemenet)
5. Olajnívópálca
6. Be/Ki kapcsoló
7. Indítófogantyú (berántós indító)
8. Üzemanyagszelep (üzemanyagcsap)
9. Fojtószelep kar
10. Gázkar (sebességszabályozás)
11. Légszűrő
12. Üzemanyagtartály sapkája

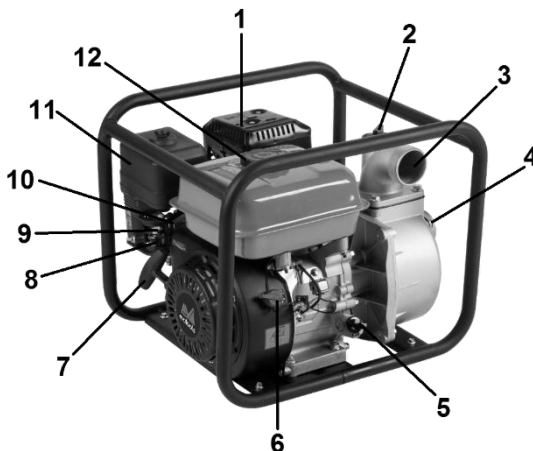

Műszaki adatok

Termékkód	679717	679718
Bemeneti/kimeneti átmérő	2"	3"
Maximális emelési magasság	31 méter	23 méter
Maximális szívási mélység	8 méter	
Maximális áramlási sebesség	30 m ³ / óra	60 m ³ / óra
Hatalom	6,5 LE/3600 fordulat/perc	
Motor	OHV, 1 hengeres, 4 ütemű, 196 cm ³	
Üzemanyag	Min. 95 ólommentes benzin	
Üzemanyagtartály kapacitása	3,6 literes	
Olaj típusa	10W30	
Olajkapacitás	0,6 liter	
Folyamatos üzemidő	5 óra	4 óra
Zajsztint	LwA = 110 dB(A)	
Nettó tömeg	22 kg	24,5 kg

Köszönjük, hogy megvásárolta ezt az EVOTOOLS terméket, amely a legmagasabb biztonsági és üzemeltetési szabványok szerint készült. Őrizze meg ezt a kézikönyvet későbbi felhasználás céljából .



Figyelem! Biztonsága érdekében figyelmesen olvassa el ezt a kézikönyvet és az általános biztonsági utasításokat a berendezés használata előtt. Ezen szabályok be nem tartása tüzet és/vagy személyi sérülést okozhat .

Általános biztonsági intézkedések a MAS eszközökhöz

- Csak azután használja a terméket, miután elolvasta és megértette a jelen kézikönyvben található utasításokat. Őrizze meg a kézikönyvet későbbi felhasználás céljából.
- Ne engedje, hogy gyermekek, illetéktelen vagy nem képzett személyek kezeljék a berendezést. A figyelemelterelés a szerszám feletti uralom elvesztéséhez vezethet.
- Ne terhelje túl a berendezést! A gép biztonságosan használható, ha betartja a rá jellemző üzemi paramétereket. Ne használja a szerszámokat a rendeltetésüktől eltérő célra.
- Ne indítsa el és/vagy ne használja a készüléket zárt térben, mivel fennáll a kipufogógázok okozta szén-monoxid-mérgezés veszélye. Ne lélegezze be a kipufogógázokat.
- Ne használja a terméket gyúlékony anyagok és hőforrások, nyílt láng vagy szikrák közelében.
- Győződjön meg róla, hogy illetéktelen személyek, gyermekek vagy állatok ne lépjenek be a munkaterületre a termék használata közben.
- Az üzemanyag-feltöltést a szabadban, gyúlékony anyagoktól és hőforrásoktól, nyílt lángtól vagy szikrától távol kell végezni. Az üzemanyag-feltöltést csak álló motor mellett szabad elvégezni. Ha a motor forró, várjon legalább 2 percet az üzemanyag-feltöltés előtt.
- Ne töltsé teljesen az üzemanyagtartályt. Javasoljuk, hogy a tetején ~1 cm szabad helyet hagyjon az üzemanyag tágulásának lehetővé tétele érdekében.
- Tankolás után húzza meg a tanksapkát, és ellenőrizze, hogy nincs-e szivárgás. Szükség esetén törölje fel a kiömlött üzemanyagot egy száraz ruhával .
 - Tankolás közben tilos a dohányzás és nyílt lánggal vagy szikrával való megközelítés.
 - A terméken végzett bármilyen beavatkozást (karbantartás, üzemanyag-feltöltés, olajsint-feltöltés, tisztítás stb.) álló motor mellett kell elvégezni, hagyva azt teljesen lehűlni.



Személyes biztonsági intézkedések

- Ne használja a terméket, ha alkoholtartalmú italokat, a reakcióidőt és a koncentrációt befolyásoló gyógyszereket, kábítószereseket vagy más hallucinogén anyagokat fogyasztott, illetve ha fáradt.
 - Viseljen fülvédőt, ha a termék közelében tartózkodik annak működése közben.
 - Ne viseljen ékszereket vagy más laza ruházati kiegészítőket, amelyeket a termék mozgó alkatrészei beakadhatnak.
- Ha hosszú a haja, kösse össze, hogy ne akadjon be a termék mozgó alkatrészei közé.



A vízszivattyúra vonatkozó különleges biztonsági intézkedések

- A terméket használat, szállítás és tárolás közben is sík felületre helyezze.
- Használat közben ügyeljen arra, hogy a kipufogó legalább 1 méter távolság legyen bármilyen tárgytól, épülettől, kerítéstől stb.

Használat közben ügyeljen arra, hogy a kipufogógázok ne száraz növényzetre (cserjék, bokrok stb.) vagy más törmelékre irányuljanak, amelyek a kipufogógáz-sugárnak való kitettség után meggyulladhatnak.



Ne használja a terméket csapadékos körülmények között (eső, hó, szél stb.)

Szolgáltatás

- A javításokat csak hivatalos személyzet végezheti, az alkatrészeket eredeti tartozékokra és pótalkatrészekre cserélve, hogy elkerülje a nem megfelelő javításból eredő baleseteket.

Felhasználási terület

A termék tiszta víz szivattyúzására szolgál.

NEM IPARI FELHASZNÁLÁSRA TERVEZVE .

Felkészülés a műveletre



FIGYELEM! BÁRMILYEN BEAVATKOZÁS ELŐTT GYŐZŐDJÖN MEG ARRÓL, HOGY A MOTOR KI VAN KAPCSOLVA!

Motorolaj feltöltése



FIGYELEM! A BERENDEZÉST MOTOROLAJ NÉLKÜL SZÁLLÍTJUK KI. AZ ELSŐ INDÍTÁS ELŐTT FEL KELL FELTÖLTENI SAE 10W-30 OLAJJAL. A NEM MEGFELELŐ OLAJ HASZNÁLATA CSÖKKENTI A MOTOR ÉLETTARTAMÁT.



FIGYELEM! OLAJFELTÖLTÉS SORÁN A MOTORNAK KI KAPCSOLATOS ÉS HIDEG LEGYEN!

Csavarja le az olajsztmérő pálca kupakját (5), és tölts fel SAE 10W30 olajjal úgy, hogy a szint a pálcán feltüntetett határértékek között legyen. Az olajteknő űrtartalma 0,6 liter. Minden használat előtt ellenőrizze az olajsztet, és szükség esetén tölts fel.

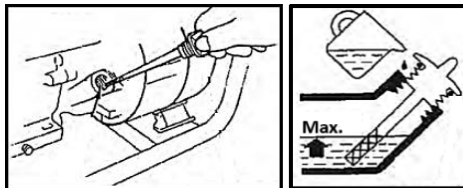

A szívó- és nyomótömlők beszerelése

Csatlakoztassa a leeresztő tömlőt a leeresztő nyílásra (3) csavarozva az alábbi ábra szerint. Csatlakoztassa a szívótömlőt a szívócsatlakozóra (4) csavarozva az alábbi ábra szerint. A szívótömlő végéhez csatlakoztasson egy szűrőt egy lábszeleppel.

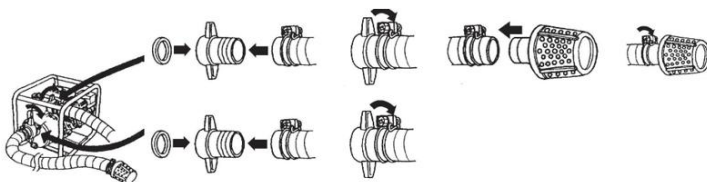

A szivattyú feltöltése

Csavarja ki a feltöltőcsavart (2), és tölts fel teljesen a szivattyúházat vízzel az alábbi ábra szerint. Csavarja vissza a feltöltőcsavart (2).



Művelet

Üzemanyag



FIGYELEM! ÜZEMANYAGFELTÖLTÉS SORÁN A MOTORT KI KELL KAPCSOLNI. FIGYELEM! A UTÁNTÖLTÉST NYÍLT ÉS JÓL SZELLŐZŐ HELYEN KELL VÉGEZNI. A BENZINTARTÁLYT HŰVŐS HELYEN, KÖZVETLEN NAPFÉNYTŐL, HŐFORRÁSOKTÓL, NYÍLT LÁNGTÓL ÉS SZIKRÁKTÓL TÁROLJA.



FIGYELEM! TILOS A DOHÁNYZÁS ÜZEMANYAGFELTÖLTÉS SORÁN. GYŐZŐDJÖN MEG ARRÓL IS, HOGY NINCSENEK NYÍLT LÁNG VAGY SZIKRA GYÚJTÁS KÖZELÉBEN!

Csavarja le az **üzemanyagtartály sapkáját (12)**. Tölts fel ólommentes benzinnel, legalább **95 RON-os** oktánszámmal, úgy, hogy a tartály magasságából körülbelül 1 cm szabadon maradjon. Zárja le a tartályt a tartály sapkájának (12) szoros meghúzásával. Szükség esetén törölje fel a tartályon kívülre kifolyt üzemanyagcseppeket egy puha ruhával.



FIGYELEM! SOHA NE FELTÖLTSE TELJESEN AZ ÜZEMANYAGTARTÁLYT. SZÜKSÉGES SZABAD RÉSZT HAGYNI A TARTÁLYBAN AZ ÜZEMANYAG TÁGULÁSÁHOZ. MINDIG HAGYJON KÖRÜLBELÜL 1 CM-T SZABADON A TARTÁLY MAGASSÁGÁBÓL !

A motor beindítása

- Kapcsolja a Be/Ki kapcsolót (6) ON állásba.
- Nyissa ki az üzemanyagszelepet (8) a kar ON állásba tolásával.
- Húzza ki teljesen a fojtószelep kart (9).
- Lassan húzza meg az indítófogantyút (7), amíg ellenállást nem érez, majd húzza meg erősen teljes karhosszal. Óvatosan engedje vissza az indítófogantyút eredeti helyzetébe anélkül, hogy elengedné. A motor hidegségétől függően előfordulhat, hogy 3-4 alkalommal kell meghúzni az indítófogantyút, amíg beindul.
- Miután a motor beindult, lassan állítsa a fojtószelep kart (9) félig nyitott állásba. Várjon néhány másodpercet, amíg a motor bemelegszik, majd állítsa a fojtószelep kart (9) teljesen NYITOTT állásba .



FIGYELEM! ÜZEMELTETÉS SORÁN A MOTOR EGÉSZSÉGRE KÁROS KIPUFOGÓGÁZOKAT BOCSÁT KI, BELEÉRTVE A SZÉN-MONOXIDOT is, AMI BIZONYOS KONCENTRÁCIÓKBAN HALÁLÓS. SOHA NE INDÍTSA BE A MOTORT ZÁRT TÉRBEN !



FIGYELEM! A MOTOR ÜZEMELTETÉSE SORÁN BIZONYOS FELÜLETEK (PL. A KIPUFOGÓDOB) HŐMÉRSÉKLETE NAGYON MAGAS LEHET. A LEHETSÉGES SÉRÜLÉSEK ELKERÜLÉSE ÉRDEKÉBEN A TERMÉKET CSAK A NORMÁL

MUNKAPOZÍCIÓBÓL KEZELJE, NE ÉRINTSE MEG A FORRÓ FELÜLETEKET, ÉS NE ENGEDJE, HOGY IGETLEN SZEMÉLYEK KÖZELÍTSÉK MEG A TERMÉKET.

A motor fordulatszámának kiválasztása

A motor fordulatszámának változtatásához csúsztassa a **sebességszabályozó kart (10)** a jelölések szerint (balra a sebesség növeléséhez, jobbra a motor fordulatszámának csökkentéséhez).

A motor leállítása

A motor leállításához kapcsolja a Be/Ki kapcsolót (6) KI állásba. Zárja el az üzemyagszelepet (8).

Bejáratási időszak (bejáratás)

A motor első beindításakor hagyja elfogyasztani egy teli tank üzemyagot alapjáraton. Egy teli tank elfogyasztása után ellenőrizze, hogy minden csavar és anya megfelelően meg van-e húzva. Az első tíz üzemóra alatt mérsékelt sebességgel járassa a motort. Ne terhelje túl a motort, hogy a mozgó alkatrészek megfelelően beindulhassanak. A bejáratási időszak befejezése után a motor eléri a maximális teljesítményét.

Tisztítás és karbantartás

Berendezéseinket minimális karbantartást igénylő, hosszú távú használatra terveztük. Az alábbi utasítások betartásával mindig maximális elégedettséget érhet el használat közben.



FIGYELEM! BÁRMELY BEÁLLÍTÁSI VAGY KARBANTARTÁSI MŰVELET MEGKEZDÉSE ELŐTT ÁLLÍTSA LE A MOTORT.

KARBANTARTÁSI ÜTEMTERV TÁBLÁZAT

Művelet	Minden tárolás után	Minden használatkor	Első hónap vagy első 10 óra	3 havonta vagy 50 óránként	6 havonta vagy 100 óránként	Évente vagy 300 óránként
Motorolaj	Szintellenőrzés	X				
	Csere	X	X		X	
Légszűrő	Ellenőrzés	X				
	Tisztítás			X		
	Csere					X
Fojtószelep működése	Ellenőrzés	X				
Csavarok és anyák meghúzása	Ellenőrzés	X				
Kábelek és vezetékek	Ellenőrzés	X				

Tisztítás

Tartsa tisztán a ház szellőzőnyílásait, hogy megakadályozza a motor túlmelegedését.

- Rendszeresen, lehetőleg minden használat után, tisztítsa meg a berendezést puha ruhával. Ha a szennyeződés továbbra is fennáll, használjon szappanos vízzel átitatott ruhát.
- Ne használjon oldószereket (például benzint és származékait, alkoholt), mivel ezek károsíthatják a műanyag alkatrészeket.

Tárolás

- Tárolás előtt mindig tisztítsa meg a házat egy szappanos vízzel enyhén megnedvesített ruhával.
- A szerszámot stabil és biztonságos helyzetben, hűvös és száraz helyen, gyermekek elől elzárva tárolja, kerülve a túlzottan magas vagy alacsony hőmérsékletet.
- Óvja a szerszámot a közvetlen napfénytől, és lehetőség szerint sötét helyen tárolja.
- Ne tárolja a szerszámot műanyag fóliába vagy zacskóba csomagolva, hogy elkerülje a nedvesség felhalmozódását.



Ez a termék elektromos és elektronikus berendezésnek (EEE) minősül. A 2012/19/EU irányelv értelmében az elektromos és elektronikus berendezések hulladékait (WEEE) tilos válogatatlan települési hulladékként ártalmatlanítani. Ezek a veszélyes anyagok jelenléte miatt károsíthatják a környezetet és az emberi egészséget. Kérjük, juttassa el a WEEE hulladékot egy hivatalos gyűjtő- és újrahasznosító központba.

Περιγραφή

1. Σιγαστήρας (Εξάτμιση)
2. Πώμα πλήρωσης
3. Θύρα εκκένωσης (Εξόδος)
4. Θύρα αναρρόφησης (Είσοδος)
5. Δείκτης στάθμης λαδιού
6. Διακόπτης ενεργοποίησης/απενεργοποίησης
7. Λαβή εκκίνησης (Εκκίνηση με ανάκρουση)
8. Βαλβίδα καυσίμου (κρουνός καυσίμου)
9. Μοχλός τσοκ
10. Μοχλός γκαζιού (Έλεγχος ταχύτητας)
11. Φίλτρο αέρα
12. Καπάκι ρεζερβουάρ καυσίμου

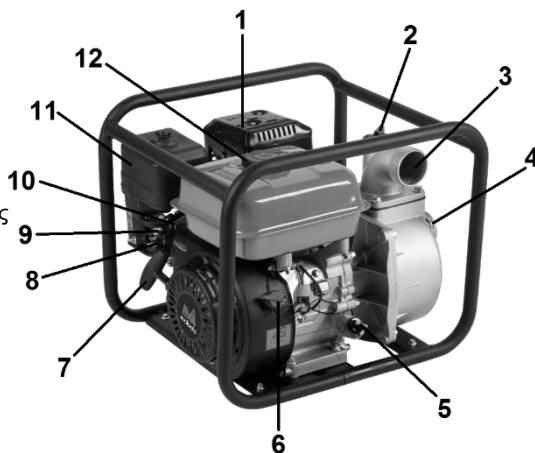

Τεχνικές προδιαγραφές

Κωδικός προϊόντος	679717	679718
Διάμετρος εισόδου/εξόδου	2"	3"
Μέγιστο ύψος ανύψωσης (ύψος ανύψωσης)	31 μ.	23 μ.
Μέγιστο βάθος αναρρόφησης	8 μ.	
Μέγιστος ρυθμός ροής	30 m ³ / ώρα	60 m ³ / ώρα
Εξουσία	6,5 ίπποι/3600 σ.α.λ.	
Μηχανή	OHV, 1 κύλινδρος, 4-χρονος, 196 cc	
Καύσιμα	Ελάχ. 95 αμόλυβδη βενζίνη	
Χωρητικότητα δεξαμενής καυσίμου	3,6 λίτρα	
Τύπος λαδιού	10W30	
Χωρητικότητα πετρελαίου	0,6 λίτρα	
Συνεχής χρόνος λειτουργίας	5 ώρες	4 ώρες
Επίπεδο θορύβου	LwA = 110 dB(A)	
Καθαρό βάρος	22 κιλά	24,5 κιλά

Σας ευχαριστούμε που αγοράσατε αυτό το προϊόν EVOTOOLS, το οποίο κατασκευάζεται σύμφωνα με τα υψηλότερα πρότυπα ασφάλειας και λειτουργίας. Φυλάξτε αυτό το εγχειρίδιο για μελλοντική αναφορά .



Προειδοποίηση! Για την ασφάλειά σας, διαβάστε προσεκτικά αυτό το εγχειρίδιο και τις γενικές οδηγίες ασφαλείας πριν από τη χρήση του εξοπλισμού. Η μη τήρηση αυτών των κανόνων μπορεί να προκαλέσει πυρκαγιά ή/και τραυματισμό .

Γενικά μέτρα ασφαλείας για εργαλεία MAS

- Χρησιμοποιήστε το προϊόν μόνο αφού διαβάσετε και κατανοήσετε τις οδηγίες σε αυτό το εγχειρίδιο. Φυλάξτε το εγχειρίδιο για μελλοντική αναφορά.
- Μην επιτρέπετε σε παιδιά, μη εξουσιοδοτημένα ή μη εκπαιδευμένα άτομα να χειρίζονται αυτόν τον εξοπλισμό. Η απόσπαση της προσοχής μπορεί να προκαλέσει απώλεια ελέγχου του εργαλείου.
- Μην υπερφορτώνετε τον εξοπλισμό! Το μηχάνημα μπορεί να χρησιμοποιηθεί με ασφάλεια εάν τηρούνται οι παράμετροι λειτουργίας που το χαρακτηρίζουν. Μην χρησιμοποιείτε εργαλεία για κανέναν άλλο σκοπό εκτός από αυτόν για τον οποίο προορίζονται.
- Μην ξεκινάτε ή/και χρησιμοποιείτε τη συσκευή σε κλειστούς χώρους, καθώς υπάρχει κίνδυνος δηλητηρίασης από μονοξείδιο του άνθρακα από τα καυσαέρια. Μην εισπνέετε τα καυσαέρια.
- Μην χρησιμοποιείτε το προϊόν κοντά σε εύφλεκτες ουσίες και πηγές θερμότητας, γυμνές φλόγες ή σπινθήρες.
- Βεβαιωθείτε ότι δεν εισέρχονται στον χώρο εργασίας μη εξουσιοδοτημένα άτομα, παιδιά ή ζώα κατά τη χρήση του προϊόντος.
- Ο ανεφοδιασμός πρέπει να πραγματοποιείται σε εξωτερικό χώρο, μακριά από εύφλεκτες ουσίες και πηγές θερμότητας, γυμνές φλόγες ή σπινθήρες. Ο ανεφοδιασμός γίνεται μόνο με τον κινητήρα σβηστό. Εάν ο κινητήρας είναι ζεστός, περιμένετε τουλάχιστον 2 λεπτά πριν τον ανεφοδιασμό.
- Μην γεμίζετε πλήρως το ρεζερβουάρ καυσίμου. Συνιστάται να αφήνετε περίπου 1 cm ελεύθερο στο πάνω μέρος για να επιτρέψετε τη διαστολή του καυσίμου.
- Μετά τον ανεφοδιασμό, σφίξτε το καπάκι της δεξαμενής και βεβαιωθείτε ότι δεν υπάρχουν διαρροές. Σκουπίστε τυχόν διαρροές καυσίμου με ένα στεγνό πανί, εάν χρειάζεται .
 - Απαγορεύεται το κάπνισμα και η προσέγγιση με γυμνές πηγές φωτιάς ή σπινθήρες κατά τον ανεφοδιασμό.
 - Οποιαδήποτε επέμβαση στο προϊόν (συντήρηση, ανεφοδιασμός, συμπλήρωση στάθμης λαδιού, καθαρισμός κ.λπ.) πρέπει να γίνεται με τον κινητήρα σβηστό και να αφήνεται να κρυώσει εντελώς.



Μέτρα Προσωπικής Ασφάλειας

- Μην χρησιμοποιείτε το προϊόν εάν έχετε καταναλώσει αλκοολούχα ποτά, φάρμακα που μπορούν να επηρεάσουν τον χρόνο αντίδρασης και τη συγκέντρωση, ναρκωτικά ή άλλες παραισθησιογόνες ουσίες ή εάν είστε κουρασμένοι.
 - Να φοράτε προστατευτικά γυαλιά όταν βρίσκεστε κοντά στο προϊόν κατά τη λειτουργία του.
 - Μην φοράτε κοσμήματα ή άλλα χαλαρά αξεσουάρ ρούχων που μπορεί να πιαστούν στα κινούμενα μέρη του προϊόντος.
- Αν έχετε μακριά μαλλιά, δέστε τα πίσω ώστε να μην πιαστούν στα κινούμενα μέρη του προϊόντος.



Ειδικά μέτρα ασφαλείας για την αντλία νερού

- Τοποθετήστε το προϊόν σε επίπεδη επιφάνεια, τόσο κατά τη χρήση όσο και κατά τη μεταφορά και αποθήκευση.
- Βεβαιωθείτε ότι, κατά τη χρήση, υπάρχει απόσταση τουλάχιστον 1 μέτρου μεταξύ του σιγαστήρα (εξάτμισης) και οποιωνδήποτε αντικειμένων, κτιρίων, φράχτων κ.λπ.

Βεβαιωθείτε ότι, κατά τη χρήση, τα καυσαέρια δεν κατευθύνονται προς ξηρή βλάστηση (θάμνους, θάμνους κ.λπ.) ή άλλα υπολείμματα που θα μπορούσαν να αναφλεγούν μετά την έκθεση στο πίδακα καυσαερίων.



- Μην χρησιμοποιείτε το προϊόν σε συνθήκες βροχόπτωσης (βροχή, χιόνι, άνεμος κ.λπ.)

Υπηρεσία

- Οι επισκευές πρέπει να πραγματοποιούνται μόνο από εξουσιοδοτημένο προσωπικό, αντικαθιστώντας τα εξαρτήματα με γνήσια αξεσουάρ και ανταλλακτικά, για την αποφυγή ατυχημάτων που προκαλούνται από ακατάλληλες επισκευές.

Πεδίο Χρήσης

Το προϊόν προορίζεται για την άντληση καθαρού νερού.

ΔΕΝ ΕΙΝΑΙ ΣΧΕΔΙΑΣΜΕΝΟ ΓΙΑ ΒΙΟΜΗΧΑΝΙΚΗ ΧΡΗΣΗ .

Προετοιμασία για Λειτουργία



ΠΡΟΣΟΧΗ! ΠΡΙΝ ΑΠΟ ΟΠΟΙΑΔΗΠΟΤΕ ΕΠΕΞΕΡΓΑΣΙΑ, ΒΕΒΑΙΩΘΕΙΤΕ ΟΤΙ Ο ΚΙΝΗΤΗΡΑΣ ΕΙΝΑΙ ΣΒΗΣΤΟΣ!

Πλήρωση λαδιού κινητήρα



ΠΡΟΣΟΧΗ! Ο ΕΞΟΠΛΙΣΜΟΣ ΠΑΡΑΔΙΔΕΤΑΙ ΧΩΡΙΣ ΛΑΔΙ ΣΤΟΝ ΚΙΝΗΤΗΡΑ. ΠΡΙΝ ΑΠΟ ΤΗΝ ΠΡΩΤΗ ΕΚΚΙΝΗΣΗ, ΓΕΜΙΣΤΕ ΜΕ ΛΑΔΙ ΣΑΕ 10W-30. Η ΧΡΗΣΗ ΑΚΑΤΑΛΛΗΛΟΥ ΛΑΔΙΟΥ ΘΑ ΜΕΙΩΣΕΙ ΤΗ ΖΩΗ ΤΟΥ ΚΙΝΗΤΗΡΑ.



ΠΡΟΣΟΧΗ! ΚΑΤΑ ΤΗ ΔΙΑΡΚΕΙΑ ΤΗΣ ΓΕΜΙΣΗΣ ΛΑΔΙΟΥ, Ο ΚΙΝΗΤΗΡΑΣ ΠΡΕΠΕΙ ΝΑ ΕΙΝΑΙ ΣΒΗΣΤΟΣ ΚΑΙ ΚΡΥΟΣ!

Ξεβιδώστε το καπάκι του δείκτη στάθμης λαδιού (5) και γεμίστε με λάδι SAE 10W30 έτσι ώστε η στάθμη να βρίσκεται μεταξύ των ορίων που αναγράφονται στο δείκτη στάθμης. Η χωρητικότητα του κάρτερ λαδιού είναι 0,6 L. Ελέγξτε τη στάθμη λαδιού πριν από κάθε χρήση και συμπληρώστε εάν είναι απαραίτητο.

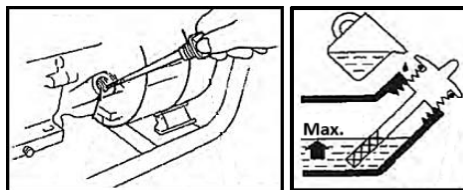

Εγκατάσταση των σωλήνων αναρρόφησης και κατάθλιψης

Συνδέστε τον εύκαμπτο σωλήνα εκκένωσης βιδώνοντάς τον στη θύρα εκκένωσης (3), σύμφωνα με το παρακάτω διάγραμμα.

Συνδέστε τον εύκαμπτο σωλήνα αναρρόφησης βιδώνοντάς τον στη θύρα αναρρόφησης (4), σύμφωνα με το παρακάτω διάγραμμα. Στο άκρο του εύκαμπτου σωλήνα αναρρόφησης, συνδέστε ένα φίλτρο με μια βαλβίδα ποδιού.

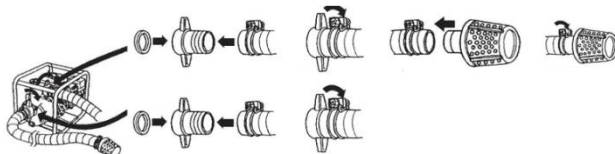

Πλήρωση της αντλίας

Ξεβιδώστε το πώμα πλήρωσης (2) και γεμίστε πλήρως το σώμα της αντλίας με νερό, σύμφωνα με το παρακάτω διάγραμμα. Βιδώστε ξανά το πώμα πλήρωσης (2).

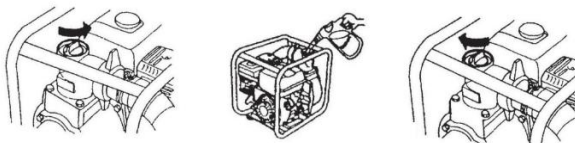

Λειτουργία

Ανεφοδιασμός



ΠΡΟΣΟΧΗ! ΚΑΤΑ ΤΗ ΔΙΑΡΚΕΙΑ ΤΟΥ ΑΝΕΦΟΔΙΑΣΜΟΥ ΚΑΥΣΙΜΟΥ, Ο ΚΙΝΗΤΗΡΑΣ ΠΡΕΠΕΙ ΝΑ ΕΙΝΑΙ ΣΒΗΣΤΟΣ. ΠΡΟΣΟΧΗ! Ο ΑΝΕΦΟΔΙΑΣΜΟΣ ΚΑΥΣΙΜΩΝ ΠΡΕΠΕΙ ΝΑ ΓΙΝΕΤΑΙ ΣΕ ΑΝΟΙΧΤΟΥΣ ΚΑΙ ΚΑΛΑ ΑΕΡΙΣΜΕΝΟΥΣ ΧΩΡΟΥΣ. ΑΠΟΘΗΚΕΥΣΤΕ ΤΟ ΔΟΧΕΙΟ ΒΕΝΖΙΝΗΣ ΣΕ ΔΡΟΣΕΡΟ ΜΕΡΟΣ, ΜΑΚΡΙΑ ΑΠΟ ΤΟ ΑΜΕΣΗ ΗΛΙΑΚΟ ΦΩΣ ΚΑΙ ΠΗΓΕΣ ΘΕΡΜΟΤΗΤΑΣ, ΓΥΜΝΕΣ ΦΛΟΓΕΣ Ή ΣΠΙΝΘΗΡΕΣ



ΠΡΟΣΟΧΗ! ΑΠΑΓΟΡΕΥΕΤΑΙ ΤΟ ΚΑΠΝΙΣΜΑ ΚΑΤΑ ΤΗ ΔΙΑΡΚΕΙΑ ΤΟΥ ΑΝΕΦΟΔΙΑΣΜΟΥ ΚΑΥΣΙΜΩΝ. ΕΠΙΣΗΣ, ΒΕΒΑΙΩΘΕΙΤΕ ΟΤΙ ΔΕΝ ΥΠΑΡΧΟΥΝ ΠΗΓΕΣ ΓΥΜΝΗΣ ΦΛΟΓΑΣ Ή ΣΠΙΝΘΗΡΕΣ ΚΟΝΤΑ!

Ξεβιδώστε το **καπάκι του ρεζερβουάρ καυσίμου (12)** . Γεμίστε με αμόλυβδη βενζίνη, τουλάχιστον **95 RON** , έτσι ώστε να παραμείνει ελεύθερο περίπου 1 cm από το ύψος του ρεζερβουάρ. Κλείστε το ρεζερβουάρ σφίγγοντας καλά το καπάκι του ρεζερβουάρ καυσίμου (12). Εάν είναι απαραίτητο, σκουπίστε τυχόν σταγόνες καυσίμου που έχουν χυθεί έξω από το ρεζερβουάρ με ένα μαλακό πανί.



ΠΡΟΣΟΧΗ! ΜΗΝ ΓΕΜΙΖΕΤΕ ΠΟΤΕ ΠΛΗΡΩΣ ΤΟ ΡΕΖΕΡΒΟΥΑΡ ΚΑΥΣΙΜΟΥ. ΕΙΝΑΙ ΑΠΑΡΑΙΤΗΤΟ ΝΑ ΑΦΗΣΤΕ ΕΝΑΝ ΕΛΕΥΘΕΡΟ ΧΩΡΟ ΜΕΣΑ ΓΙΑ ΝΑ ΕΠΙΤΡΕΠΕΤΑΙ Η ΔΙΑΤΟΛΗ ΤΟΥ ΚΑΥΣΙΜΟΥ. ΑΦΗΝΕΤΕ ΠΑΝΤΑ ΠΕΡΙΠΟΥ 1 ΕΚΑΤΟΣΤΟ ΑΠΟ ΤΟ ΥΨΟΣ ΤΟΥ ΡΕΖΕΡΒΟΥΑΡ ΕΛΕΥΘΕΡΟ !

Εκκίνηση του κινητήρα

- Γυρίστε τον διακόπτη On/Off (6) στη θέση ON.
- Ανοίξτε τη βαλβίδα καυσίμου (8) πιέζοντας τον μοχλό στη θέση ON.
- Τραβήξτε τον μοχλό του τσοκ (9) εντελώς έξω.
- Τραβήξτε αργά τη λαβή εκκίνησης (7) μέχρι να νιώσετε αντίσταση και, στη συνέχεια, τραβήξτε την σταθερά σε όλο το μήκος του βραχιονά σας. Επαναφέρετε απαλά τη λαβή εκκίνησης στην αρχική της θέση χωρίς να την αφήσετε. Ανάλογα με το πόσο κρύος είναι ο κινητήρας, ίσως χρειαστεί να τραβήξετε τη λαβή εκκίνησης 3-4 φορές μέχρι να πάρει μπροστά.
- Μόλις ξεκινήσει ο κινητήρας, μετακινήστε αργά το μοχλό του τσοκ (9) στη μέση της διαδρομής. Περιμένετε να ζεσταθεί ο κινητήρας για λίγα δευτερόλεπτα και στη συνέχεια μετακινήστε το μοχλό του τσοκ (9) εντελώς στη θέση ΑΝΟΙΧΤΟ .



ΠΡΟΣΟΧΗ! ΚΑΤΑ ΤΗ ΛΕΙΤΟΥΡΓΙΑ, Ο ΚΙΝΗΤΗΡΑΣ ΕΚΠΟΜΠΕΙ ΚΑΥΣΑΕΡΙΑ ΕΠΙΚΙΝΔΥΝΑ ΓΙΑ ΤΗΝ ΥΓΕΙΑ, ΣΥΜΠΕΡΙΛΑΜΒΑΝΟΜΕΝΟΥ ΤΟΥ ΜΟΝΟΞΕΙΔΙΟΥ ΤΟΥ ΑΝΘΡΑΚΑ, ΤΟ ΟΠΟΙΟ ΕΙΝΑΙ ΘΑΝΑΤΗΦΟΡΟ ΣΕ ΟΡΙΣΜΕΝΕΣ ΣΥΓΚΕΝΤΡΩΣΕΙΣ. ΜΗΝ ΕΚΚΙΝΕΙΤΕ ΠΟΤΕ ΤΟΝ ΚΙΝΗΤΗΡΑ ΣΕ ΚΛΕΙΣΤΟΥΣ ΧΩΡΟΥΣ !



ΠΡΟΣΟΧΗ! ΚΑΤΑ ΤΗ ΛΕΙΤΟΥΡΓΙΑ ΤΟΥ ΚΙΝΗΤΗΡΑ, Η ΘΕΡΜΟΚΡΑΣΙΑ ΟΡΙΣΜΕΝΩΝ ΕΠΙΦΑΝΕΙΩΝ (Π.Χ., ΤΟΥ ΣΙΓΑΣΤΡΑ) ΜΠΟΡΕΙ ΝΑ ΕΙΝΑΙ ΠΟΛΥ ΥΨΗΛΗ. ΓΙΑ ΝΑ ΑΠΟΦΥΓΕΤΕ ΠΙΘΑΝΟΥΣ ΤΡΑΥΜΑΤΙΣΜΟΥΣ, ΧΕΙΡΙΖΕΣΤΕ ΤΟ ΠΡΟΪΟΝ ΜΟΝΟ ΑΠΟ ΤΗΝ ΚΑΝΟΝΙΚΗ ΘΕΣΗ ΕΡΓΑΣΙΑΣ, ΜΗΝ ΑΓΓΙΖΕΤΕ ΖΕΣΤΕΣ ΕΠΙΦΑΝΕΙΕΣ ΚΑΙ ΜΗΝ ΕΠΙΤΡΕΠΕΤΕ ΣΕ ΜΗ ΕΞΟΥΣΙΟΔΟΤΗΜΕΝΑ ΑΤΟΜΑ ΝΑ ΠΛΗΣΙΑΖΟΥΝ ΤΟ ΠΡΟΪΟΝ.

Επιλογή στροφών κινητήρα

Για να μεταβάλλετε τις στροφές του κινητήρα, σύρετε τον **μοχλό ελέγχου στροφών (10)** σύμφωνα με τις ενδείξεις (προς τα αριστερά για να αυξήσετε την ταχύτητα ή προς τα δεξιά για να μειώσετε την ταχύτητα του κινητήρα).

Σταμάτημα του κινητήρα

Για να σβήσετε τον κινητήρα, γυρίστε τον διακόπτη On/Off (6) στη θέση OFF. Κλείστε τη βαλβίδα καυσίμου (8).

Περίοδος Στρίψιμο (Run-in)

Κατά την πρώτη λειτουργία του κινητήρα, αφήστε τον να καταναλώσει ένα γεμάτο ρεζερβουάρ καυσίμου στο **ρελαντί**. Αφού καταναλώσετε ένα γεμάτο ρεζερβουάρ, ελέγξτε ότι όλα τα μπουλόνια και τα παξιμάδια είναι σωστά σφιγμένα. Κατά τη διάρκεια των πρώτων δέκα ωρών λειτουργίας, χρησιμοποιήστε μέτρια ταχύτητα για τη λειτουργία του κινητήρα. Μην καταπονείτε υπερβολικά τον κινητήρα για να επιτρέψετε στα κινούμενα εξαρτήματα να στρωθούν σωστά. Μετά την ολοκλήρωση της περιόδου στρωσίματος, ο κινητήρας θα φτάσει στη μέγιστη απόδοσή του.

Καθαρισμός και Συντήρηση

Ο εξοπλισμός μας έχει σχεδιαστεί για χρήση για μεγάλο χρονικό διάστημα με ελάχιστη συντήρηση. Θα επιτυγχάνετε πάντα τη μέγιστη ικανοποίηση κατά τη χρήση ακολουθώντας τις παρακάτω οδηγίες.



ΠΡΟΣΟΧΗ! ΣΒΗΣΤΕ ΤΟΝ ΚΙΝΗΤΗΡΑ ΠΡΙΝ ΞΕΚΙΝΗΣΕΤΕ ΟΠΟΙΑΔΗΠΟΤΕ ΕΡΓΑΣΙΑ ΡΥΘΜΙΣΗΣ Ή ΣΥΝΤΗΡΗΣΗΣ.

ΠΙΝΑΚΑΣ ΠΡΟΓΡΑΜΜΑΤΟΣ ΣΥΝΤΗΡΗΣΗΣ

Λειτουργία	Μετά από κάθε αποθήκευση	Σε κάθε χρήση	Πρώτος μήνας ή πρώτες 10 ώρες	Κάθε 3 μήνες ή 50 ώρες	Κάθε 6 μήνες ή 100 ώρες	Κάθε χρόνο ή 300 ώρες
Λάδι κινητήρα	Έλεγχος στάθμης	X				
	Αντικατάσταση	X	X		X	
Φίλτρο αέρα	Έλεγχος	X				
	Καθάρισμα			X		
	Αντικατάσταση					X
Λειτουργία γκαζιού	Έλεγχος	X				

Σφίξιμο μπουλονιών και παξιμαδιών	Ελεγχος		X				
Καλώδια και σύρματα	Ελεγχος		X				

Καθάρισμα

Διατηρείτε τις σχισμές εξερισμού του περιβλήματος καθαρές για να αποτρέψετε την υπερθέρμανση του κινητήρα.

- Καθαρίζετε τακτικά, κατά προτίμηση μετά από κάθε χρήση, τον εξοπλισμό με ένα μαλακό πανί. Εάν η βρωμιά επιμένει, χρησιμοποιήστε ένα πανί βρεγμένο σε διάλυμα νερού και σαπουνιού.
- Μην χρησιμοποιείτε διαλύτες (όπως: βενζίνη και παράγωγα, αλκοόλ), καθώς αυτά μπορεί να προκαλέσουν ζημιά στα πλαστικά μέρη.

Αποθήκευση

- Πάντα να καθαρίζετε το περίβλημα με ένα πανί ελαφρώς βρεγμένο σε σαπουνόνερο πριν από την αποθήκευση.
- Αποθηκεύστε το εργαλείο σε σταθερή και ασφαλή θέση, σε δροσερό και ξηρό μέρος, μακριά από παιδιά, αποφεύγοντας τις υπερβολικά υψηλές ή χαμηλές θερμοκρασίες.
- Προστατέψτε το εργαλείο από το άμεσο ηλιακό φως και φυλάξτε το σε σκοτεινό μέρος, αν είναι δυνατόν.
- Μην αποθηκεύετε το εργαλείο τυλιγμένο σε πλαστικό αλουμινοχαρτό ή σακούλες για να αποφύγετε τη συσσώρευση υγρασίας.



Αυτό το προϊόν ταξινομείται ως Ηλεκτρικός και Ηλεκτρονικός Εξοπλισμός (ΗΗΕ). Σύμφωνα με την Οδηγία 2012/19/ΕΕ, απαγορεύεται η απόρριψη Αποβλήτων Ηλεκτρικού και Ηλεκτρονικού Εξοπλισμού (ΑΗΗΕ) ως μη ταξινομημένα αστικά απόβλητα. Αυτά ενδέχεται να επηρεάσουν το περιβάλλον και την ανθρώπινη υγεία λόγω της παρουσίας επικίνδυνων ουσιών. Παρακαλούμε επιστρέψτε τα ΑΗΗΕ σε ένα εξουσιοδοτημένο κέντρο συλλογής και ανακύκλωσης.

Описание

1. Ауспух (Изпускателна система)
2. Запушалка за зареждане
3. Изпускателен отвор (изход)
4. Всмукателен отвор (вход)
5. Маслоизмервателна пръчка
6. Превключвател за включване/изключване
7. Стартерна ръкохватка (стартер с ръчен старт)
8. Горивен клапан (Горивен кран)
9. Лост за дросел
10. Лост за газта (контрол на скоростта)
11. Въздушен филтър
12. Капачка на резервоара за гориво

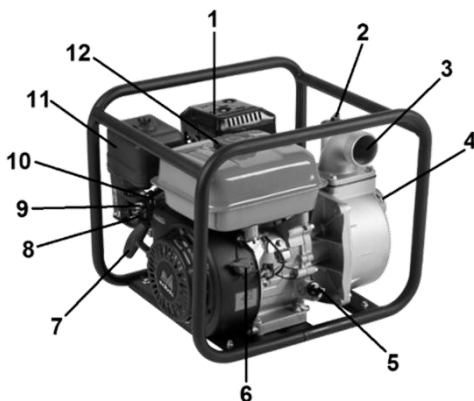

Технически спецификации

Код на продукта	679717	679718
Диаметър на входа/изхода	2"	3"
Максимална височина на повдигане (напор)	31 м	23 м
Максимална дълбочина на засмукване	8 м	
Максимален дебит	30 м ³ /ч	60 м ³ /ч
Мощност	6,5 к.с./3600 об/мин	
Двигател	OHV, 1 цилиндър, 4-тактов, 196 куб. см	
Гориво	Мин. 95 безоловен бензин	
Капацитет на резервоара за гориво	3,6 л	
Вид масло	10W30	
Капацитет на маслото	0,6 л	
Непрекъснато време на работа	5 часа	4 часа
Ниво на шум	LwA = 110 dB(A)	
Нетно тегло	22 кг	24,5 кг

Благодарим ви, че закупихте този продукт на EVOTOOLS, произведен в съответствие с най-високите стандарти за безопасност и експлоатация. Запазете това ръководство за бъдещи справки .



Внимание! За ваша безопасност, прочетете внимателно това ръководство и общите инструкции за безопасност, преди да използвате оборудването. Неспазването на тези правила може да доведе до пожар и/или телесни наранявания .

Общи мерки за безопасност за инструменти MAS

- Използвайте продукта само след като сте прочели и разбрали инструкциите в това ръководство. Запазете ръководството за бъдещи справки.
- Не позволявайте на деца, неоторизирани или необучени лица да работят с това оборудване. Разсейването може да доведе до загуба на контрол над инструмента.
- Не претоварвайте оборудването! Машината може да се използва безопасно, ако се спазват работните параметри, които я характеризират. Не използвайте инструменти за каквато и да е цел, различна от тази, за която са предназначени.
- Не стартирайте и/или използвайте устройството в затворени пространства, тъй като съществува риск от отравяне с въглероден оксид от отработените газове. Не вдишвайте отработените газове.
- Не използвайте продукта в близост до запалими вещества и източници на топлина, открит пламък или искри.
- Уверете се, че неупълномощени лица, деца или животни не влизат в работната зона, докато използвате продукта.
- Зареждането с гориво трябва да се извършва на открито, далеч от запалими вещества и източници на топлина, открит пламък или искри. Зареждането с гориво се извършва само при спрян двигател. Ако двигателят е горещ, изчакайте поне 2 минути преди зареждане с гориво.
- Не пълнете резервоара за гориво напълно. Препоръчително е да оставите ~1 см свободно място отгоре, за да може горивото да се разшири.
- След зареждане с гориво, затегнете капачката на резервоара и се уверете, че няма течове. Ако е необходимо, избършете разлятото гориво със суха кърпа .



- Пушенето и приближаването до открити източници на огън или искри по време на зареждане с гориво е забранено.
- Всяка интервенция по продукта (поддръжка, зареждане с гориво, доливане на масло, почистване и др.) трябва да се извършва при спрян двигател и да се остави да се охлади напълно.

Мерки за лична безопасност

- Не използвайте продукта, ако сте консумирали алкохолни напитки, лекарства, които могат да повлияят на времето за реакция и концентрацията, наркотици или други халюциногенни вещества, или ако сте уморени.
- Носете предпазни антифони, когато сте близо до продукта по време на неговата работа.
- Не носете бижута или други широки аксесоари за дрехи, които могат да се закачат в движещите се части на продукта.
- Ако имате дълга коса, завържете я назад, за да не се закачи в движещите се части на продукта.



Специфични мерки за безопасност за водната помпа

- Поставете продукта върху равна повърхност, както по време на употреба, така и по време на транспортиране и съхранение.
- Уверете се, че по време на употреба има разстояние от поне 1 метър между ауспуха (изпускателната система) и всякакви предмети, сгради, огради и др.

Уверете се, че по време на употреба отработените газове не са насочени към суха растителност (храсти, джунгли и др.) или други отпадъци, които биха могли да се възпламенят след излагане на струята отработени газове.



- Не използвайте продукта при валежи (дъжд, сняг, вятър и др.)

Услуга

- Ремонтите трябва да се извършват само от оторизиран персонал, като компонентите се подменят с оригинални аксесоари и резервни части, за да се избегнат инциденти, причинени от неправилен ремонт.

Област на употреба

Продуктът е предназначен за изпомпване на чиста вода.

НЕ Е ПРЕДНАЗНАЧЕНО ЗА ИНДУСТРИАЛНА УПОТРЕБА .

Подготовка за операция



ВНИМАНИЕ! ПРЕДИ ВСЯКАКВА НАМЕРА, УВЕРЕТЕ СЕ, ЧЕ ДВИГАТЕЛЪТ Е ИЗКЛЮЧЕН!

Пълнене на двигателно масло



ВНИМАНИЕ! ОБОРУДВАНЕТО СЕ ДОСТАВЯ БЕЗ МАСЛО В ДВИГАТЕЛЯ. ПРЕДИ ПЪРВОТО СТАРТИРАНЕ, НАПЪЛНЕТЕ С МАСЛО SAE 10W-30. ИЗПОЛЗВАНЕТО НА НЕПОДХОДЯЩО МАСЛО ЩЕ НАМАЛИ ЖИВОТА НА ДВИГАТЕЛЯ.



ВНИМАНИЕ! ПО ВРЕМЕ НА НАЛИВАНЕ НА МАСЛО, ДВИГАТЕЛЯТ ТРЯБВА ДА БЪДЕ ИЗКЛЮЧЕН И СТУДЕН!

Развийте капачката на маслоизмервателната пръчка (5) и напълнете с масло SAE 10W30, така че нивото да е между границите, посочени на маслоизмервателната пръчка.

Вместимостта на картера е 0,6 л.

Проверявайте нивото на маслото преди всяка употреба и го доливайте, ако е необходимо.

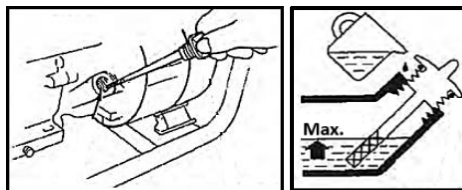

Монтиране на смукателните и изпускателните маркучи

Свържете изпускателния маркуч, като го завинтите към изпускателния отвор (3), съгласно диаграмата по-долу.

Свържете смукателния маркуч, като го завинтите към смукателния отвор (4), съгласно диаграмата по-долу. В края на смукателния маркуч свържете цедка с кранов клапан.

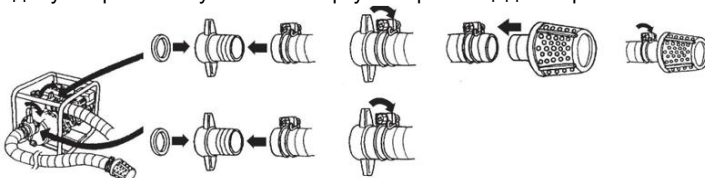

Зареждане на помпата

Развийте пробката за заливане (2) и напълнете напълно корпуса на помпата с вода, съгласно диаграмата по-долу. Завийте обратно пробката за заливане (2).



Операция

Зареждане с гориво



ВНИМАНИЕ! ПО ВРЕМЕ НА ЗАРЕЖДАНЕ С ГОРИВО, ДВИГАТЕЛЪТ ТРЯБВА ДА БЪДЕ ИЗКЛЮЧЕН. ВНИМАНИЕ! ЗАРЕЖДАНЕТО С ГОРИВО ТРЯБВА ДА СЕ ИЗВЪРШВА В ОТКРИТ И ДОБРЕ ПРОВЕТРИВИ ПРОСТРАНСТВА. СЪХРАНЯВАЙТЕ БЕНЗИНОВИЯ БУТИЛКА НА ХЛАДНО МЯСТО, ДАЛЕЧ ОТ ПРЯКА СЛЪНЧЕВА СВЕТЛИНА И ИЗТОЧНИЦИ НА ТОПЛИНА, ОТКРИТ ПЛАМЪК ИЛИ ИСКРИТЕ



ВНИМАНИЕ! ПУШЕНЕТО Е ЗАБРАНЕНО ПО ВРЕМЕ НА ЗАРЕЖДАНЕ С ГОРИВО. СЪЩО СЕ УВЕРЕТЕ, ЧЕ НЯМА ИЗТОЧНИЦИ НА ОТКРИТ ПЛАМЪК ИЛИ ИСКРИТЕ НАБЛИЗОСТ!

Развийте **капачката на резервоара за гориво (12)**. Напълнете с безоловен бензин, минимум **95 RON**, така че приблизително 1 см от височината на резервоара да остане свободен. Затворете резервоара, като затегнете здраво капачката на резервоара (12). Ако е необходимо, избършете всички разляти капки гориво извън резервоара с мека кърпа.



ВНИМАНИЕ! НИКОГА НЕ ПЪЛНЕТЕ РЕЗЕРВОАРА ЗА ГОРИВО НАПЪЛНО. НЕОБХОДИМО Е ДА ОСТАВИШ СВОБОДЕН ОБЕМ ВЪТРЕ В НЕГО, ЗА ДА СЕ ПОЗВОЛИ РАЗШИРЯВАНЕ НА ГОРИВОТО. ВИНАГИ ОСТАВЯЙТЕ ПРИБЛИЗИТЕЛНО 1 СМ ОТ ВИСОЧИНАТА НА РЕЗЕРВОАРА СВОБОДНА !

Стартиране на двигателя

- Включете превключвателя за включване/изключване (6) в положение ВКЛ.
- Отворете горивния клапан (8), като натиснете лоста в положение ON.
- Издърпайте напълно лоста на дросела (9).
- Бавно издърпайте ръкохватката на стартера (7), докато усетите съпротивление, след което я издърпайте здраво с дължина на цялата дължина на ръката. Внимателно върнете ръкохватката на стартера в първоначалното ѝ положение, без да я пускате. В зависимост от това колко студен е двигателят, може да се наложи да издърпате ръкохватката на стартера 3–4 пъти, докато запали.
- След като двигателят стартира, бавно преместете лоста на дросела (9) в средно положение. Изчакайте двигателят да загрее за няколко секунди и след това преместете лоста на дросела (9) напълно в ОТВОРЕНО положение .



ВНИМАНИЕ! ПО ВРЕМЕ НА РАБОТА ДВИГАТЕЛЪТ ИЗЛЪЧВА ВРЕДНИ ЗА ЗДРАВЕТО ОТРАБОТЕНИ ГАЗОВЕ, ВКЛЮЧИТЕЛНО ВЪГЛЕРОДЕН ОКСИД, КОЙТО Е СМЪРТОНОСЕН В ОПРЕДЕЛЕНИ КОНЦЕНТРАЦИИ. НИКОГА НЕ ПАЛЕТЕ ДВИГАТЕЛЯ В ЗАТВОРЕНИ ПРОСТРАНСТВА !



ВНИМАНИЕ! ПО ВРЕМЕ НА РАБОТА НА ДВИГАТЕЛЯ, ТЕМПЕРАТУРАТА НА ОПРЕДЕЛЕНИ ПОВЪРХНОСТИ (НАПРИМЕР, АУСПУХА) МОЖЕ ДА БЪДЕ МНОГО ВИСОКА. ЗА ДА ИЗБЕГНЕТЕ ВЪЗМОЖНИ НАРАНЯВАНИЯ, РАБОТЕТЕ С ПРОДУКТА САМО ОТ НОРМАЛНОТО РАБОТНО ПОЛОЖЕНИЕ, НЕ ДОКОСВАЙТЕ ГОРЕЩИ ПОВЪРХНОСТИ И НЕ ДОЗВОЛЯВАЙТЕ НА НЕУПЪЛНОМОЩЕНИ ЛИЦА ДА СЕ ПРИБЛИЖАВАТ ДО ПРОДУКТА.

Избор на обороти на двигателя

За да промените оборотите на двигателя, плъзнете **лоста за управление на оборотите (10)** според маркировките (наляво за увеличаване на оборотите или надясно за намаляване на оборотите на двигателя).

Спиране на двигателя

За да спрете двигателя, превключете превключвателя за включване/изключване (6) в положение ИЗКЛ. Затворете горивния клапан (8)

Период на разработка (разработване)

При първото пускане на двигателя, оставете го да изразходва пълен резервоар гориво на **празен ход**. След като изразходвате пълен резервоар, проверете дали всички болтове и гайки са правилно затегнати. През първите десет часа работа използвайте умерена скорост за работа на двигателя. Не претоварвайте двигателя, за да може движещите се компоненти да се разработят правилно. След завършване на периода на разработка, двигателят ще достигне максималната си производителност.

Почистване и поддръжка

Нашето оборудване е проектирано за продължителна употреба с минимална поддръжка. Винаги ще постигнете максимално удовлетворение по време на употреба, като следвате инструкциите по-долу.



ВНИМАНИЕ! СПРЕТЕ ДВИГАТЕЛЯ, ПРЕДИ ДА ЗАПОЧНЕТЕ КАКВИТО И ДА Е ОПЕРАЦИИ ПО РЕГУЛИРАНЕ ИЛИ ПОДДРЪЖКА.

ТАБЛИЦА С ГРАФИК ЗА ПОДДРЪЖКА

Операция		След всяко съхранение	При всяка употреба	Първият месец или първите 10 часа	На всеки 3 месеца или 50 часа	На всеки 6 месеца или 100 часа	Всяка година или 300 часа
Моторно масло	Проверка на нивото		X				
	Замяна	X		X		X	
Въздушен филтър	Проверете		X				
	Почистване				X		
	Замяна						X
Работа с дросела	Проверете		X				

Затягане на болтове и гайки	Проверете		X					
Кабели и проводници	Проверете		X					

Почистване

Поддържайте вентилационните отвори на корпуса чисти, за да предотвратите прегряване на двигателя.

- Редовно, за предпочитане след всяка употреба, почиствайте оборудването с мека кърпа. Ако замърсяването продължава, използвайте кърпа, навлажнена в разтвор от вода и сапун.
- Не използвайте разтворители (като: бензин и производни, алкохол), тъй като те могат да повредят пластмасовите части.

Съхранение

- Винаги почиствайте корпуса с кърпа, леко навлажнена със сапунена вода, преди съхранение.
- Съхранявайте инструмента на стабилно и сигурно място на хладно и сухо място, недостъпно за деца, като избягвате прекомерно високи или ниски температури.
- Пазете инструмента от пряка слънчева светлина и го съхранявайте на тъмно място, ако е възможно.
- Не съхранявайте инструмента, увит в пластмасово фолио или торбички, за да избегнете натрупване на влага.



Този продукт е класифициран като електрическо и електронно оборудване (ЕЕО). В съответствие с Директива 2012/19/ЕС е забранено изхвърлянето на отпадъци от електрическо и електронно оборудване (ОЕЕО) като несортирани битови отпадъци. Те могат да повлияят на околната среда и човешкото здраве поради наличието на опасни вещества. Моля, върнете ОЕЕО в оторизиран център за събиране и рециклиране.

Beschreibung

1. Schalldämpfer (Auspuff)
2. Zündstopfen
3. Auslassöffnung (Ablass)
4. Ansaugöffnung (Einlass)
5. Ölmesstab
6. Ein-/Ausschalter
7. Startergriff (Rückstoßstarter)
8. Kraftstoffventil (Kraftstoffhahn)
9. Chokehebel
10. Gashebel (Geschwindigkeitsregelung)
11. Luftfilter
12. Tankdeckel

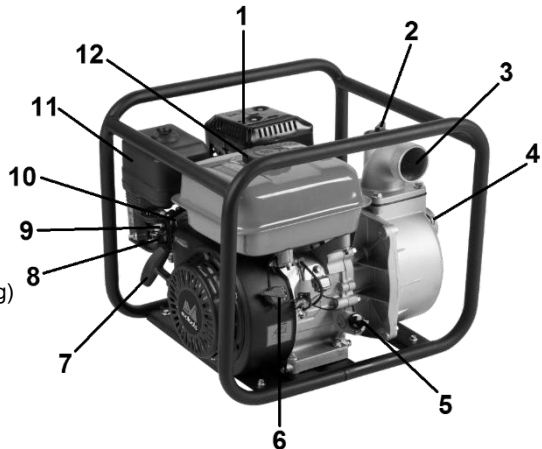

Technische Spezifikationen

Produktcode	679717	679718
Einlass-/Auslassdurchmesser	2 Zoll	3 Zoll
Maximale Hubhöhe	31 m	23 m
Maximale Saugtiefe	8 m	
Maximaler Durchfluss	30 m ³ / h	60 m ³ / h
Leistung	6,5 PS/3600 U/min	
Motor	OHV, 1 Zylinder, 4-Takt, 196 cm ³	
Kraftstoff	Mindestens 95 Oktan bleifreies Benzin	
Kraftstofftankkapazität	3,6 l	
Ölsorte	10W30	
Ölkapazität	0,6 l	
Kontinuierliche Betriebszeit	5 Stunden	4 Stunden
Geräuschpegel	LwA = 110 dB(A)	
Nettogewicht	22 kg	24,5 kg

Vielen Dank für den Kauf dieses EVOTOOLS-Produkts, das nach höchsten Sicherheits- und Betriebsstandards gefertigt wurde. Bitte bewahren Sie diese Bedienungsanleitung zum späteren Nachschlagen auf .



Warnung! Lesen Sie zu Ihrer eigenen Sicherheit diese Bedienungsanleitung und die allgemeinen Sicherheitshinweise sorgfältig durch, bevor Sie das Gerät benutzen. Die Nichtbeachtung dieser Regeln kann zu Bränden und/oder Verletzungen führen .

Allgemeine Sicherheitsmaßnahmen für MAS-Werkzeuge

- Verwenden Sie das Produkt erst, nachdem Sie die Anweisungen in dieser Bedienungsanleitung gelesen und verstanden haben. Bewahren Sie die Bedienungsanleitung zum späteren Nachschlagen auf.
- Kinder, Unbefugte oder ungeschulte Personen dürfen dieses Gerät nicht bedienen. Ablenkungen können zum Kontrollverlust über das Gerät führen.
- Überlasten Sie das Gerät nicht! Die Maschine kann sicher verwendet werden, wenn die für sie geltenden Betriebsparameter eingehalten werden. Verwenden Sie Werkzeuge ausschließlich für den vorgesehenen Zweck.
- Das Gerät darf nicht in geschlossenen Räumen gestartet oder verwendet werden, da die Abgase zu einer Kohlenmonoxidvergiftung führen können. Abgase dürfen nicht eingeatmet werden.
- Das Produkt darf nicht in der Nähe von brennbaren Stoffen und Wärmequellen, offenen Flammen oder Funken verwendet werden.
- Stellen Sie sicher, dass unbefugte Personen, Kinder oder Tiere den Arbeitsbereich während der Verwendung des Produkts nicht betreten.
- Das Tanken muss im Freien, fern von brennbaren Stoffen, Wärmequellen, offenen Flammen und Funken, erfolgen. Tanken darf nur bei abgestelltem Motor. Ist der Motor heiß, warten Sie mindestens 2 Minuten, bevor Sie tanken.
- Füllen Sie den Kraftstofftank nicht vollständig. Es wird empfohlen, oben etwa 1 cm Platz zu lassen, um die Ausdehnung des Kraftstoffs zu berücksichtigen.
- Nach dem Tanken den Tankdeckel fest verschließen und auf Dichtheit prüfen. Verschütteten Kraftstoff gegebenenfalls mit einem trockenen Tuch aufwischen .



- Rauchen und das Annähern mit offenen Feuerquellen oder Funken während des Tankvorgangs sind verboten.
- Jegliche Eingriffe am Produkt (Wartung, Betankung, Nachfüllen von Öl, Reinigung usw.) müssen bei abgestelltem und vollständig abgekühltem Motor erfolgen.

Persönliche Sicherheitsmaßnahmen

- Das Produkt darf nicht verwendet werden, wenn Sie alkoholische Getränke, Medikamente, die Reaktionszeit und Konzentration beeinflussen können, Drogen oder andere halluzinogene Substanzen konsumiert haben oder wenn Sie müde sind.
- Tragen Sie Gehörschutz, wenn Sie sich während des Betriebs des Produkts in der Nähe aufhalten.
- Tragen Sie keinen Schmuck oder andere lose Kleidungsstücke, die sich in den beweglichen Teilen des Produkts verfangen können.
- Wenn Sie lange Haare haben, binden Sie diese zusammen, damit sie sich nicht in den beweglichen Teilen des Produkts verfangen können.



Spezielle Sicherheitsmaßnahmen für die Wasserpumpe

- Stellen Sie das Produkt sowohl während der Benutzung als auch beim Transport und der Lagerung auf eine ebene Fläche.

- Stellen Sie sicher, dass während der Benutzung ein Abstand von mindestens 1 Meter zwischen dem Schalldämpfer (Auspuff) und jeglichen Objekten, Gebäuden, Zäunen usw. eingehalten wird.

Stellen Sie sicher, dass während des Gebrauchs die Abgase nicht auf trockene Vegetation (Sträucher, Büsche usw.) oder andere Ablagerungen gerichtet werden, die sich nach Kontakt mit dem Abgasstrahl entzünden könnten.



- Das Produkt darf nicht bei Niederschlag (Regen, Schnee, Wind usw.) verwendet werden.

Service

- Reparaturen dürfen nur von autorisiertem Personal durchgeführt werden, wobei die Komponenten durch Originalzubehör und -ersatzteile ersetzt werden müssen, um Unfälle durch unsachgemäße Reparaturen zu vermeiden.

Anwendungsgebiet

Das Produkt ist zum Pumpen von sauberem Wasser bestimmt.

NICHT FÜR DEN INDUSTRIELLE EINSATZ VORGESEHEN .

Vorbereitung auf den Einsatz



ACHTUNG! VOR JEDEM EINGRIFF SICHERSTELLEN, DASS DER MOTOR ABGESTELLT IST!

Motorölfüllung



ACHTUNG! Das Gerät wird ohne Motoröl geliefert. Vor der ersten Inbetriebnahme SAE 10W-30-Öl einfüllen. Die Verwendung von ungeeignetem Öl verkürzt die Lebensdauer des Motors.



ACHTUNG! DER MOTOR MUSS BEIM ÖLFÜLLEN ABGESTELLT UND KALT SEIN!

Den Ölmesstabverschluss (5) abschrauben und SAE 10W30-Öl bis zum markierten Bereich einfüllen. Das Ölsumpfvolumen beträgt 0,6 l. Prüfen Sie vor jedem Gebrauch den Ölstand und füllen Sie gegebenenfalls Öl nach.

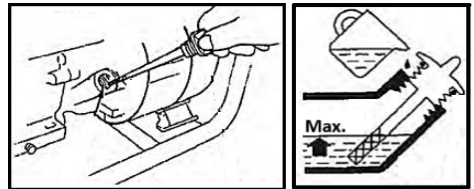

Installation der Saug- und Druckschläuche

Schließen Sie den Abflussschlauch an, indem Sie ihn gemäß der untenstehenden Abbildung auf den Abflussanschluss (3) schrauben.

Schließen Sie den Saugschlauch gemäß der untenstehenden Abbildung an den Sauganschluss (4) an. Verbinden Sie am Ende des Saugschlauchs ein Sieb mit Fußventil.

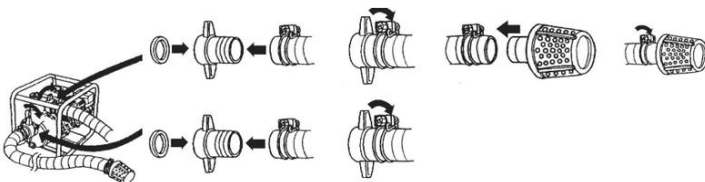

Die Pumpe vorbereiten

Den Entlüftungstopfen (2) abschrauben und das Pumpengehäuse gemäß der untenstehenden Abbildung vollständig mit Wasser füllen. Den Entlüftungstopfen (2) wieder aufschrauben.



Betrieb Betankung



ACHTUNG! DER MOTOR MUSS WÄHREND DES TANKVORGANGS ABGESTELLT WERDEN. ACHTUNG! DAS TANKEN DARF NUR IN OFFENEN UND GUT BELÜFTETEN RÄUMEN ERFOLGEN. LAGERN SIE DEN BENZINKANNE AN EINEM KÜHLEN ORT, FERN VON DIREKTER SONNENEINSTRALUNG UND WÄRMEQUELLEN, OFFENEN FLAMEN ODER FUNKEN.



ACHTUNG! RAUCHEN IST WÄHREND DES TANKENS VERBOTEN. STELLEN SIE AUCH SICHER, DASS SICH KEINE OFFENEN FEUER ODER FUNKEN IN DER NÄHE BEFINDET!

Tankdeckel (12) abschrauben . Mit bleifreiem Benzin (mindestens 95 ROZ) befüllen , sodass noch ca. 1 cm Platz bis zum Tankrand bleibt. Den Tankdeckel (12) fest zudrehen und wieder verschließen. Falls nötig, verschütteten Kraftstoff außerhalb des Tanks mit einem weichen Tuch aufwischen.



ACHTUNG! FÜLLEN SIE DEN KRAFTSTOFFTANK NIEMALS VOLLSTÄNDIG. ES IST ERFORDERLICH, EINEN RÄUMLICHEN VOLUMEN IM TANK ZU LASSEN, DAMIT SICH DER KRAFTSTOFF AUSDEHNEN KANN. LASSEN SIE IMMER CA. 1 CM DER TANKWASSERHÖHE FREI !

Motor starten

- Schalten Sie den Ein-/Ausschalter (6) in die Position EIN.
- Öffnen Sie das Kraftstoffventil (8), indem Sie den Hebel in die Position ON drücken.
- Den Chokehebel (9) vollständig herausziehen.
- Ziehen Sie den Startergriff (7) langsam, bis Sie einen Widerstand spüren, und ziehen Sie ihn dann kräftig um eine volle Armlänge. Lassen Sie den Startergriff anschließend vorsichtig in seine Ausgangsposition zurückgleiten. Je nach Temperatur des Motors müssen Sie den Startergriff möglicherweise 3–4 Mal betätigen, bis der Motor anspringt.
- Sobald der Motor gestartet ist, den Chokehebel (9) langsam in die halbe Position bewegen. Einige Sekunden warten, bis der Motor warmgelaufen ist, und dann den Chokehebel (9) vollständig in die Position „OFFEN“ bewegen .



ACHTUNG! DER MOTOR ERHÄLT IM BETRIEB GESUNDHEITSSCHÄDLICHE ABGASGEMÄSS, DARUNTER KOHLENMONOXID, DAS IN BESTIMMTEN KONZENTRATIONEN TÖDLICH IST. STARTEN SIE DEN MOTOR NIEMALS IN GESCHLOSSENEN RÄUMEN !



ACHTUNG! Während des Motorbetriebs können bestimmte Oberflächen (z. B. der Schalldämpfer) sehr hohe Temperaturen erreichen. Um Verletzungen zu vermeiden, bedienen Sie das Gerät nur in der normalen Arbeitsposition, berühren Sie keine heißen Oberflächen und lassen Sie keine unbefugten Personen sich dem Gerät nähern.

Auswahl der Motordrehzahl

Um die Motordrehzahl zu verändern, schieben Sie den **Drehzahlregler (10)** entsprechend der Markierungen (nach links, um die Drehzahl zu erhöhen, oder nach rechts, um die Motordrehzahl zu verringern).

Motor abstellen

Um den Motor abzustellen, schalten Sie den Ein-/Ausschalter (6) in die Position AUS. Schließen Sie das Kraftstoffventil (8).

Einlaufphase (Einfahrphase)

Lassen Sie den Motor bei der ersten Inbetriebnahme im **Leerlauf einen vollen Tank verbrauchen**. Überprüfen Sie anschließend, ob alle Schrauben und Muttern fest angezogen sind. Betreiben Sie den Motor in den ersten zehn Betriebsstunden mit moderater Drehzahl. Vermeiden Sie Überlastung, damit sich die beweglichen Teile optimal einlaufen können. Nach Abschluss der Einlaufphase erreicht der Motor seine maximale Leistung.

Reinigung und Instandhaltung

Unsere Geräte sind für den Langzeiteinsatz mit minimalem Wartungsaufwand konzipiert. Sie erzielen stets maximale Zufriedenheit, wenn Sie die folgenden Anweisungen befolgen.



ACHTUNG! MOTOR VOR BEGINN VON EINSTELL- ODER WARTUNGSARBEITEN ABSTELLEN.

Wartungsplattabelle

Betrieb		Nach jeder Lagerung	Bei jeder Verwendung	Erster Monat oder erste 10 Stunden	Alle 3 Monate oder 50 Stunden	Alle 6 Monate oder 100 Stunden	Jedes Jahr oder 300 Stunden
Motoröl	Pegelprüfung		X				
	Ersatz	X		X		X	
Luftfilter	Überprüfen		X				
	Reinigung				X		
	Ersatz						X
Gashebelbetätigung	Überprüfen		X				
Anziehen von Schrauben und Muttern	Überprüfen		X				
Kabel und Drähte	Überprüfen		X				

Reinigung

Um eine Überhitzung des Motors zu vermeiden, müssen die Lüftungsschlitze des Gehäuses sauber gehalten werden.

- Reinigen Sie das Gerät regelmäßig, am besten nach jedem Gebrauch, mit einem weichen Tuch. Bei hartnäckigen Verschmutzungen verwenden Sie ein mit Wasser und Seifenlauge angefeuchtetes Tuch.
- Verwenden Sie keine Lösungsmittel (wie Benzin und Derivate, Alkohol), da diese die Kunststoffteile beschädigen können.

Lagerung

- Reinigen Sie das Gehäuse vor der Lagerung stets mit einem leicht in Seifenwasser angefeuchteten Tuch.
- Bewahren Sie das Werkzeug an einem stabilen und sicheren Ort an einem kühlen und trockenen Ort auf, der für Kinder unzugänglich ist. Vermeiden Sie extrem hohe oder niedrige Temperaturen.
- Schützen Sie das Werkzeug vor direkter Sonneneinstrahlung und bewahren Sie es möglichst an einem dunklen Ort auf.
- Das Werkzeug sollte nicht in Plastikfolie oder Plastiktüten eingewickelt aufbewahrt werden, um Feuchtigkeitsansammlungen zu vermeiden.



Dieses Produkt ist als Elektro- und Elektronikgerät (EEE) eingestuft. Gemäß der Richtlinie 2012/19/EU ist es verboten, Elektro- und Elektronik-Altgeräte (WEEE) als unsortierten Siedlungsabfall zu entsorgen. Diese können aufgrund des Vorhandenseins gefährlicher Stoffe die Umwelt und die menschliche Gesundheit beeinträchtigen. Bitte geben Sie die Altgeräte (WEEE) an einer autorisierten Sammel- und Recyclingstelle ab.

Description

1. Silencieux (échappement)
2. Bouchon d'amorçage
3. Orifice de décharge (sortie)
4. Orifice d'aspiration (entrée)
5. Jauge d'huile
6. Interrupteur marche/arrêt
7. Poignée de démarrage (démarreur à rappel)
8. Robinet d'essence
9. Levier de starter
10. Levier d'accélérateur (commande de vitesse)
11. Filtre à air
12. Bouchon du réservoir de carburant

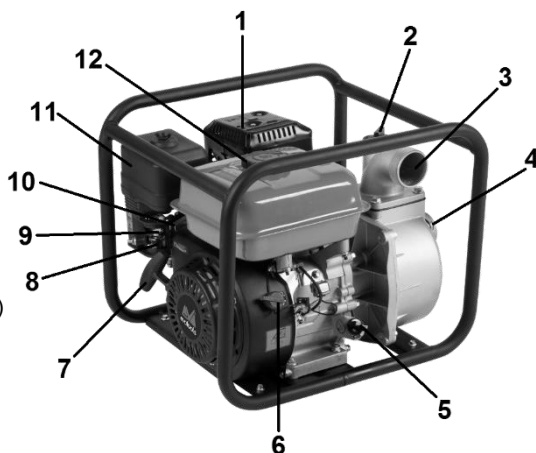

Spécifications techniques

Code produit	679717	679718
Diamètre d'entrée/sortie	2 pouces	3 pouces
Hauteur de levage maximale	31 m	23 m
Profondeur d'aspiration maximale	8 m	
débit maximal	30 m ³ / h	60 m ³ / h
Pouvoir	6,5 ch / 3 600 tr/min	
Moteur	Moteur OHV, monocylindre, 4 temps, 196 cm ³	
Carburant	Essence sans plomb 95 minimum	
capacité du réservoir de carburant	3,6 L	
Type d'huile	10W30	
Capacité pétrolière	0,6 L	
Durée de fonctionnement continue	5 h	4 h
niveau sonore	LwA = 110 dB(A)	
Poids net	22 kg	24,5 kg

Merci d'avoir acheté ce produit EVOTOOLS, fabriqué selon les normes de sécurité et d'utilisation les plus strictes. Veuillez conserver ce manuel pour toute consultation ultérieure .



Avertissement ! Pour votre sécurité, veuillez lire attentivement ce manuel et les consignes générales de sécurité avant d'utiliser l'appareil. Le non-respect de ces règles peut entraîner un incendie et/ou des blessures .

Mesures générales de sécurité pour les outils MAS

- N'utilisez ce produit qu'après avoir lu et compris les instructions de ce manuel. Conservez ce manuel pour toute consultation ultérieure.
- Ne laissez pas les enfants, les personnes non autorisées ou non formées utiliser cet équipement. Toute distraction peut entraîner une perte de contrôle de l'outil.
- Ne surchargez pas l'équipement ! La machine peut être utilisée en toute sécurité si ses paramètres de fonctionnement sont respectés. N'utilisez pas les outils à d'autres fins que celles pour lesquelles ils ont été conçus.
- Ne pas mettre en marche ni utiliser l'appareil dans des espaces clos, car il existe un risque d'intoxication au monoxyde de carbone dû aux gaz d'échappement. Ne pas inhaler les gaz d'échappement.
- N'utilisez pas ce produit à proximité de substances inflammables, de sources de chaleur, de flammes nues ou d'étincelles.
- Veillez à ce que les personnes non autorisées, les enfants ou les animaux ne pénètrent pas dans la zone de travail pendant l'utilisation du produit.
- Le ravitaillement doit être effectué à l'extérieur, loin de toute substance inflammable, source de chaleur, flamme nue ou étincelle. Le ravitaillement s'effectue uniquement moteur arrêté. Si le moteur est chaud, attendez au moins 2 minutes avant de faire le plein.
- Ne remplissez pas complètement le réservoir de carburant. Il est recommandé de laisser environ 1 cm d'espace libre en haut pour permettre la dilatation du carburant.
- Après avoir fait le plein, resserrez le bouchon du réservoir et vérifiez l'absence de fuites. Essuyez toute trace de carburant avec un chiffon sec, si nécessaire .



- Il est interdit de fumer et de s'approcher de sources de feu nues ou d'étincelles pendant le ravitaillement.
- Toute intervention sur le produit (entretien, ravitaillement, appoint d'huile, nettoyage, etc.) doit être effectuée moteur arrêté et après refroidissement complet.

Mesures de sécurité personnelle

- N'utilisez pas ce produit si vous avez consommé des boissons alcoolisées, des médicaments susceptibles d'influencer le temps de réaction et la concentration, des drogues ou d'autres substances hallucinogènes, ou si vous êtes fatigué.
- Portez un casque antibruit lorsque vous vous trouvez à proximité du produit pendant son fonctionnement.
- Ne portez pas de bijoux ni d'autres accessoires vestimentaires amples qui pourraient se coincer dans les parties mobiles du produit.
- Si vous avez les cheveux longs, attachez-les pour éviter qu'ils ne se prennent dans les parties mobiles du produit.



Mesures de sécurité spécifiques pour la pompe à eau

- Placez le produit sur une surface plane, aussi bien pendant son utilisation que pendant son transport et son stockage.

- Veillez à ce que, pendant l'utilisation, il y ait une distance d'au moins 1 mètre entre le pot d'échappement et tout objet, bâtiment, clôture, etc.
- Veillez à ce que, pendant l'utilisation, les gaz d'échappement ne soient pas dirigés vers la végétation sèche (arbustes, buissons, etc.) ou d'autres débris susceptibles de s'enflammer après exposition au jet de gaz d'échappement.



- Ne pas utiliser le produit en cas de précipitations (pluie, neige, vent, etc.).

Service

- Les réparations doivent être effectuées uniquement par du personnel autorisé, en remplaçant les composants par des accessoires et des pièces de rechange d'origine afin d'éviter les accidents causés par des réparations incorrectes.

Domaine d'utilisation

Ce produit est destiné au pompage d'eau propre.

NON CONÇU POUR UN USAGE INDUSTRIEL .

Préparation de l'opération



ATTENTION ! AVANT TOUTE INTERVENTION, ASSUREZ-VOUS QUE LE MOTEUR EST ÉTEINT !

Remplissage d'huile moteur



ATTENTION ! L'équipement est livré sans huile moteur. Avant le premier démarrage, remplissez le moteur avec de l'huile SAE 10W-30. L'utilisation d'une huile non adaptée réduira la durée de vie du moteur.



ATTENTION ! LORS DU REMPLISSAGE D'HUILE, LE MOTEUR DOIT ÊTRE ARRÊTÉ ET FROID !

Dévissez le bouchon de la jauge d'huile (5) et remplissez avec de l'huile SAE 10W30 jusqu'à ce que le niveau se situe entre les limites indiquées sur la jauge. La capacité du carter d'huile est de 0,6 L.

Vérifiez le niveau d'huile avant chaque utilisation et faites l'appoint si nécessaire.

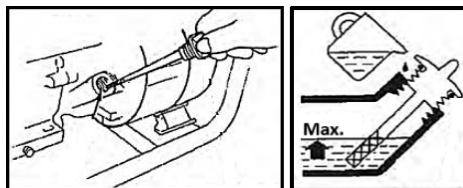

Installation des tuyaux d'aspiration et de refoulement

Raccordez le tuyau d'évacuation en le vissant sur l'orifice d'évacuation (3), conformément au schéma ci-dessous.

Raccordez le tuyau d'aspiration en le vissant sur l'orifice d'aspiration (4), conformément au schéma ci-dessous. À l'extrémité du tuyau d'aspiration, raccordez un filtre muni d'un clapet de pied.

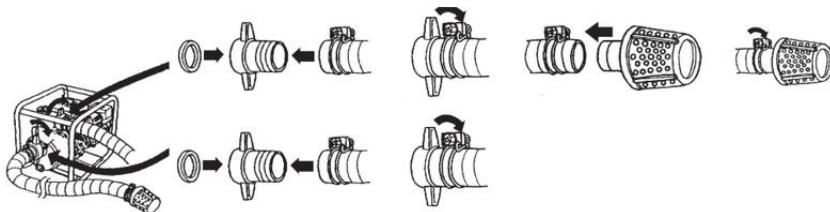

Amorçage de la pompe

Dévissez le bouchon d'amorçage (2) et remplissez complètement le corps de la pompe d'eau, conformément au schéma ci-dessous. Revissez le bouchon d'amorçage (2).

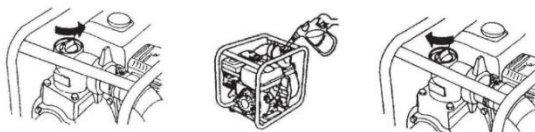

Opération Ravitaillement



ATTENTION ! PENDANT LE RAVITAILLEMENT, LE MOTEUR DOIT ÊTRE ARRÊTÉ. ATTENTION ! LE REMPLISSAGE DOIT ÊTRE EFFECTUÉ DANS DES ESPACES OUVERTS ET BIEN VENTILÉS. CONSERVEZ LE BIDON D'ESSENCE DANS UN ENDROIT FRAIS, À L'ABRI DE LA LUMIÈRE DIRECTE DU SOLEIL ET DES SOURCES DE CHALEUR, DE FLAMMES NUES OU D'ÉTINCELLES.



ATTENTION ! IL EST INTERDIT DE FUMER PENDANT LE REMPLISSAGE. ASSUREZ-VOUS ÉGALEMENT QU'AUCUNE SOURCE DE FLAMME NUE OU D'ÉTINCELLES NE SE TROUVE À PROXIMITÉ !

Dévissez le bouchon du réservoir (12). Remplissez-le d'essence sans plomb, indice d'octane minimum 95, en laissant environ 1 cm d'espace libre. Refermez le réservoir en revissant fermement le bouchon (12). Si nécessaire, essuyez les éventuelles projections d'essence à l'extérieur du réservoir avec un chiffon doux.



ATTENTION ! NE JAMAIS REMPLIR COMPLÈTEMENT LE RÉSERVOIR DE CARBURANT. IL EST NÉCESSAIRE DE LAISSER UN VOLUME LIBRE À L'INTÉRIEUR POUR PERMETTRE LA DILATATION DU CARBURANT. LAISSER TOUJOURS ENVIRON 1 CM DE HAUTEUR LIBRE DANS LE RÉSERVOIR !

Démarrage du moteur

- Mettez l'interrupteur Marche/Arrêt (6) en position MARCHE.
- Ouvrez la vanne de carburant (8) en poussant le levier en position ON.
- Tirez complètement le levier de starter (9).
- Tirez lentement sur la poignée du lanceur (7) jusqu'à sentir une résistance, puis tirez fermement sur toute la longueur de votre bras. Ramenez doucement la poignée du lanceur à sa position initiale sans la lâcher. Selon la température du moteur, il peut être nécessaire de tirer sur la poignée du lanceur 3 ou 4 fois avant qu'il ne démarre.
- Une fois le moteur démarré, déplacez lentement le levier de starter (9) jusqu'à la position intermédiaire. Attendez que le moteur chauffe pendant quelques secondes, puis déplacez complètement le levier de starter (9) jusqu'à la position OUVERTE .



ATTENTION ! EN FONCTIONNEMENT, LE MOTEUR ÉMET DES GAZ D'ÉCHAPPEMENT NOCIFS POUR LA SANTÉ, NOTAMMENT DU MONOXYDE DE CARBONE, MORTEL À CERTAINES CONCENTRATIONS. NE JAMAIS DÉMARRER LE MOTEUR DANS UN ESPACE CLOS !



ATTENTION ! PENDANT LE FONCTIONNEMENT DU MOTEUR, LA TEMPÉRATURE DE CERTAINES SURFACES (PAR EXEMPLE, LE POT D'ÉCHAPPEMENT) PEUT ÊTRE TRÈS ÉLEVÉE. POUR ÉVITER TOUT RISQUE DE BLESSURE, UTILISEZ LE PRODUIT UNIQUEMENT EN POSITION DE TRAVAIL NORMALE, NE TOUCHEZ PAS LES SURFACES CHAUDES ET NE LAISSEZ PAS DES PERSONNES NON AUTORISÉES S'APPROCHER DU PRODUIT.

Sélection du régime moteur

Pour faire varier le régime moteur, faites glisser le **levier de commande de vitesse (10)** selon les repères (vers la gauche pour augmenter la vitesse, ou vers la droite pour réduire le régime moteur).

Arrêt du moteur

Pour arrêter le moteur, mettez l'interrupteur marche/arrêt (6) sur la position ARRÊT. Fermez le robinet d'essence (8).

Période de rodage (Rodage)

Lors du premier démarrage du moteur, laissez-le consommer un plein de carburant au **ralenti**. Une fois le plein consommé, vérifiez que tous les boulons et écrous sont correctement serrés. Pendant les dix premières heures de fonctionnement, utilisez un régime moteur modéré. Ne sollicitez pas excessivement le moteur afin de permettre un rodage correct des pièces mobiles. Après la période de rodage, le moteur atteindra ses performances maximales.

Nettoyage et entretien

Notre équipement est conçu pour une utilisation prolongée avec un minimum d'entretien. En suivant les instructions ci-dessous, vous obtiendrez une satisfaction maximale lors de son utilisation.



ATTENTION ! ARRÊTEZ LE MOTEUR AVANT DE COMMENCER TOUTE OPÉRATION DE RÉGLAGE OU D'ENTRETIEN.

TABLEAU DU CALENDRIER D'ENTRETIEN

Opération		Après chaque stockage	À chaque utilisation	Premier mois ou premières 10 heures	Tous les 3 mois ou 50 heures	Tous les 6 mois ou 100 heures	Chaque année ou 300 heures
Huile moteur	Vérification du niveau		X				
	Remplacement	X		X		X	
Filtre à air	Vérifier		X				
	Nettoyage				X		
	Remplacement						X
Fonctionnement de l'accélérateur	Vérifier		X				
Serrage des boulons et des écrous	Vérifier		X				
Câbles et fils	Vérifier		X				

Nettoyage

Veillez à ce que les fentes de ventilation du carter restent propres afin d'éviter la surchauffe du moteur.

- Nettoyez régulièrement l'équipement, de préférence après chaque utilisation, avec un chiffon doux. Si la saleté persiste, utilisez un chiffon imbibé d'une solution d'eau et de savon.
- N'utilisez pas de solvants (tels que : essence et dérivés, alcool) car ceux-ci peuvent endommager les pièces en plastique.

Stockage

- Nettoyez toujours le boîtier avec un chiffon légèrement humidifié d'eau savonneuse avant de le ranger.
- Rangez l'outil dans une position stable et sûre, dans un endroit frais et sec, hors de portée des enfants, en évitant les températures excessivement élevées ou basses.
- Protégez l'outil de la lumière directe du soleil et, si possible, conservez-le dans un endroit sombre.
- Ne rangez pas l'outil enveloppé dans du papier aluminium ou des sacs en plastique afin d'éviter l'accumulation d'humidité.



Ce produit est classé comme Équipement Électrique et Électronique (EEE). Conformément à la Directive 2012/19/UE, il est interdit d'éliminer les Déchets d'Équipements Électriques et Électroniques (DEEE) avec les déchets municipaux non triés. Ceux-ci peuvent affecter l'environnement et la santé humaine en raison de la présence de substances dangereuses. Veuillez retourner les DEEE à un centre de collecte et de recyclage agréé.

Descrição

1. Silenciador (Escapamento)
2. Bujão de escorva
3. Porta de descarga (Saída)
4. Porta de sucção (entrada)
5. Vareta de medição de óleo
6. Interruptor liga/desliga
7. Punho de arranque (arranque retrátil)
8. Válvula de combustível (Torneira de combustível)
9. Alavanca do afogador
10. Alavanca do acelerador (Controle de velocidade)
11. Filtro de ar
12. Tampa do tanque de combustível

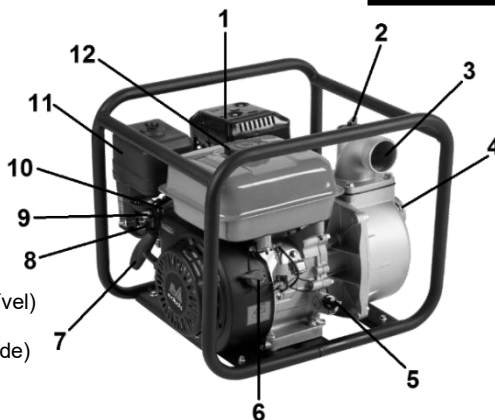

Especificações técnicas

Código do produto	679717	679718
Diâmetro de entrada/saída	2"	3"
Altura máxima de elevação	31 m	23 m
Profundidade máxima de sucção	8 m	
Vazão máxima	30 m ³ / h	60 m ³ / h
Poder	6,5 HP/3600 rpm	
Motor	OHV, 1 cilindro, 4 tempos, 196 cc	
Combustível	Gasolina sem chumbo com no mínimo 95 octanas	
Capacidade do tanque de combustível	3,6 L	
Tipo de óleo	10W30	
Capacidade de óleo	0,6 L	
Tempo de operação contínuo	5 horas	4 horas
Nível de ruído	LwA = 110 dB(A)	
Peso líquido	22 kg	24,5 kg

Obrigado por adquirir este produto EVOTOOLS, fabricado de acordo com os mais altos padrões de segurança e operação. Guarde este manual para futuras consultas .



Atenção! Para sua segurança, leia atentamente este manual e as instruções gerais de segurança antes de usar o equipamento. O não cumprimento destas regras pode resultar em incêndio e/ou ferimentos .

Medidas gerais de segurança para ferramentas MAS

- Utilize o produto somente após ler e compreender as instruções deste manual. Guarde o manual para futuras consultas.
- Não permita que crianças, pessoas não autorizadas ou sem treinamento operem este equipamento. Distrações podem causar a perda de controle da ferramenta.
- Não sobrecarregue o equipamento! A máquina pode ser usada com segurança se os parâmetros de operação que a caracterizam forem respeitados. Não utilize as ferramentas para qualquer finalidade que não seja aquela para a qual foram projetadas.
- Não ligue e/ou utilize o aparelho em espaços fechados, pois existe risco de intoxicação por monóxido de carbono proveniente dos gases de escape. Não inale os gases de escape.
- Não utilize o produto perto de substâncias inflamáveis e fontes de calor, chamas abertas ou faíscas.
- Certifique-se de que pessoas não autorizadas, crianças ou animais não entrem na área de trabalho enquanto o produto estiver sendo usado.
- O reabastecimento deve ser feito ao ar livre, longe de substâncias inflamáveis e fontes de calor, chamas abertas ou faíscas. O reabastecimento só deve ser feito com o motor desligado. Se o motor estiver quente, aguarde pelo menos 2 minutos antes de reabastecer.
- Não encha o tanque de combustível completamente. Recomenda-se deixar cerca de 1 cm de espaço livre na parte superior para permitir a expansão do combustível.
- Após abastecer, aperte bem a tampa do tanque e verifique se não há vazamentos. Se necessário, limpe qualquer respingo de combustível com um pano seco .
 - É proibido fumar e aproximar-se do veículo com fontes de fogo ou faíscas durante o reabastecimento.
 - Qualquer intervenção no produto (manutenção, abastecimento, reposição de óleo, limpeza, etc.) deve ser feita com o motor desligado e em repouso até que esfrie completamente.



Medidas de segurança pessoal

- Não utilize o produto se tiver consumido bebidas alcoólicas, medicamentos que possam influenciar o tempo de reação e a concentração, drogas ou outras substâncias alucinógenas, ou se estiver cansado.
 - Use protetores auriculares quando estiver perto do produto durante seu funcionamento.
 - Não use joias ou outros acessórios de vestuário soltos que possam ficar presos nas partes móveis do produto.
- Se você tem cabelo comprido, prenda-o para trás para que não fique preso nas partes móveis do produto.



Medidas de segurança específicas para a bomba de água

- Posicione o produto em uma superfície plana, tanto durante o uso quanto durante o transporte e o armazenamento.
- Certifique-se de que, durante o uso, haja uma distância de pelo menos 1 metro entre o silenciador (escapamento) e quaisquer objetos, edifícios, cercas, etc.

Certifique-se de que, durante o uso, os gases de escape não sejam direcionados para vegetação seca (arbustos, moitas, etc.) ou outros detritos que possam inflamar após a exposição ao jato de gases de escape.



- Não utilize o produto em condições de precipitação (chuva, neve, vento, etc.).

Serviço

- Os reparos devem ser realizados somente por pessoal autorizado, substituindo os componentes por acessórios e peças de reposição originais para evitar acidentes causados por reparos inadequados.

Campo de uso

O produto destina-se ao bombeamento de água limpa.

NÃO PROJETADO PARA USO INDUSTRIAL .

Preparação para a Operação



ATENÇÃO! ANTES DE QUALQUER INTERVENÇÃO, CERTIFIQUE-SE DE QUE O MOTOR ESTEJA DESLIGADO!

Abastecimento de óleo do motor



ATENÇÃO! O EQUIPAMENTO É ENTREGUE SEM ÓLEO NO MOTOR. ANTES DA PRIMEIRA PARTIDA, ADQUIRA ÓLEO SAE 10W-30. O USO DE ÓLEO INADEQUADO REDUZIRÁ A VIDA ÚTIL DO MOTOR.



ATENÇÃO! DURANTE O ABASTECIMENTO DE ÓLEO, O MOTOR DEVE ESTAR DESLIGADO E FRIO!

Desaperte a tampa da vareta de medição de óleo (5) e encha com óleo SAE 10W30 até que o nível fique entre os limites indicados na vareta. A capacidade do cárter de óleo é de 0,6 L. Verifique o nível de óleo antes de cada utilização e complete, se necessário.

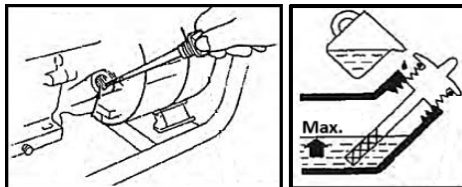

Instalação das mangueiras de sucção e descarga

Conecte a mangueira de descarga rosqueando-a na porta de descarga (3), de acordo com o diagrama abaixo.

Conecte a mangueira de sucção rosqueando-a na porta de sucção (4), conforme o diagrama abaixo. Na extremidade da mangueira de sucção, conecte um filtro com válvula de pé.

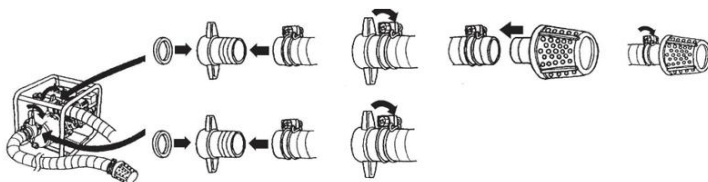

Preparando a bomba

Desaperte o bujão de escorva (2) e encha completamente o corpo da bomba com água, de acordo com o diagrama abaixo. Aperte novamente o bujão de escorva (2).

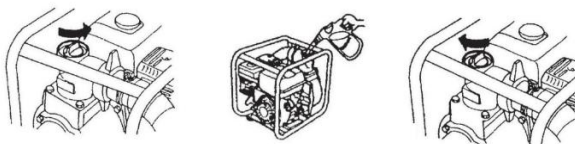

Operação Abastecimento



ATENÇÃO! DURANTE O ABASTECIMENTO, O MOTOR DEVE SER DESLIGADO. ATENÇÃO! O ABASTECIMENTO DEVE SER FEITO EM LOCAIS ABERTOS E BEM VENTILADOS. ARMAZENE O RECIPIENTE DE GASOLINA EM LOCAL FRESCO, LONGE DA LUZ SOLAR DIRETA E DE FONTES DE CALOR, CHAMAS OU

FAÍSCAS.



ATENÇÃO! É PROIBIDO FUMAR DURANTE O ABASTECIMENTO. ALÉM DISSO, CERTIFIQUE-SE DE QUE NÃO HAJA FONTES DE CHAMAS OU FAÍSCAS POR PERTO!

Desaperte a **tampa do tanque de combustível (12)**. Encha com gasolina sem chumbo, no mínimo **95 RON**, deixando aproximadamente 1 cm da altura do tanque livre. Feche o tanque apertando firmemente a tampa do tanque de combustível (12). Se necessário, limpe qualquer respingo de combustível na parte externa do tanque com um pano macio.



ATENÇÃO! NUNCA ENCHA O TANQUE DE COMBUSTÍVEL COMPLETAMENTE. É NECESSÁRIO DEIXAR UM ESPAÇO LIVRE PARA A EXPANSÃO DO COMBUSTÍVEL. DEIXE SEMPRE APROXIMADAMENTE 1 CM DA ALTURA DO TANQUE LIVRE !

Dando partida no motor

- Coloque o interruptor Liga/Desliga (6) na posição LIGADO.
- Abra a válvula de combustível (8) empurrando a alavanca para a posição LIGADO.
- Puxe a alavanca do afogador (9) completamente para fora.
- Puxe lentamente a alavanca de partida (7) até sentir resistência e, em seguida, puxe-a firmemente até o comprimento total do seu braço. Retorne a alavanca de partida suavemente à posição original sem soltá-la. Dependendo da temperatura do motor, pode ser necessário puxar a alavanca de partida de 3 a 4 vezes até que ele ligue.
- Assim que o motor ligar, mova lentamente a alavanca do afogador (9) para a posição intermediária. Aguarde alguns segundos até o motor aquecer e então mova a alavanca do afogador (9) completamente para a posição ABERTA .



ATENÇÃO! DURANTE O FUNCIONAMENTO, O MOTOR EMITE GASES DE ESCAPE NOCIVOS À SAÚDE, INCLUINDO MONÓXIDO DE CARBONO, QUE É LETAL EM CERTAS CONCENTRAÇÕES. NUNCA LIGUE O MOTOR EM ESPAÇOS FECHADOS !



ATENÇÃO! DURANTE O FUNCIONAMENTO DO MOTOR, A TEMPERATURA DE CERTAS SUPERFÍCIES (POR EXEMPLO, O SILENCIADOR) PODE SER MUITO ALTA. PARA EVITAR POSSÍVEIS LESÕES, OPERE O PRODUTO SOMENTE NA POSIÇÃO NORMAL DE TRABALHO, NÃO TOQUE EM SUPERFÍCIES QUENTES E NÃO PERMITA QUE PESSOAS NÃO AUTORIZADAS SE APROXIMEM DO PRODUTO.

Selecionando a rotação do motor

Para variar a velocidade do motor, deslize a **alavanca de controle de velocidade (10)** de acordo com as marcações (para a esquerda para aumentar a velocidade ou para a direita para reduzir a velocidade do motor).

Parando o motor

Para desligar o motor, coloque o interruptor liga/desliga (6) na posição DESLIGADO. Feche a válvula de combustível (8).

Período de amaciamento (rotina de adaptação)

Na primeira utilização do motor, deixe-o consumir um tanque cheio de combustível em **marcha lenta**. Após o consumo total do tanque, verifique se todos os parafusos e porcas estão devidamente apertados. Durante as primeiras dez horas de funcionamento, utilize uma rotação moderada do motor. Não force o motor em excesso para permitir que os componentes móveis se ajustem corretamente. Após o período de amaciamento, o motor atingirá seu desempenho máximo.

Limpeza e manutenção

Nossos equipamentos foram projetados para serem usados por um longo período com o mínimo de manutenção. Seguindo as instruções abaixo, você sempre obterá a máxima satisfação durante o uso.



ATENÇÃO! DESLIGUE O MOTOR ANTES DE INICIAR QUALQUER AJUSTE OU MANUTENÇÃO.

TABELA DE CRONOGRAMA DE MANUTENÇÃO

Operação	Após cada armazenamento	Em cada utilização	Primeiro mês ou primeiras 10 horas	A cada 3 meses ou 50 horas.	A cada 6 meses ou 100 horas.	Todo ano ou a cada 300 horas.
Óleo do motor	Verificação de nível	X				
	Substituição	X	X		X	
Filtro de ar	Verificar	X				
	Limpeza			X		
	Substituição					X
Operação do acelerador	Verificar	X				
Aperto de parafusos e porcas	Verificar	X				
Cabos e fios	Verificar	X				

Limpeza

Mantenha as aberturas de ventilação da carcaça limpas para evitar o superaquecimento do motor.

- Limpe regularmente o equipamento com um pano macio, de preferência após cada utilização. Se a sujidade persistir, utilize um pano humedecido numa solução de água e sabão.
- Não utilize solventes (como gasolina e derivados, álcool), pois estes podem danificar as peças de plástico.

Depósito

- Sempre limpe a carcaça com um pano levemente umedecido em água com sabão antes de guardá-la.
- Guarde a ferramenta em local estável e seguro, fresco e seco, fora do alcance de crianças, evitando temperaturas excessivamente altas ou baixas.
- Proteja a ferramenta da luz solar direta e, se possível, guarde-a em local escuro.
- Não guarde a ferramenta envolta em filme plástico ou sacos para evitar o acúmulo de umidade.



Este produto é classificado como Equipamento Elétrico e Eletrônico (EEE). De acordo com a Diretiva 2012/19/UE, é proibido eliminar Resíduos de Equipamentos Elétricos e Eletrônicos (REEE) como resíduos municipais não triados. Estes podem afetar o ambiente e a saúde humana devido à presença de substâncias perigosas. Por favor, devolva os REEE a um centro de recolha e reciclagem autorizado.