

# AQUA®

MANUAL DE UTILIZARE - POMPA DE SUPRAFATA CPM

USER MANUAL - CPM SURFACE PUMP

MANUALE UTENTE - POMPA DI SUPERFICIE CPM

MANUAL DE USUARIO - BOMBA DE SUPERFICIE CPM

FELHASZNÁLÓI KÉZIKÖNYV - CPM FELSZÍNI SZIVATTYÚ

ΕΓΧΕΙΡΙΔΙΟ ΧΡΗΣΤΗ - ΑΝΤΛΙΑ ΕΠΙΦΑΝΕΙΑΣ CPM

РЪКОВОДСТВО ЗА ПОТРЕБИТЕЛЯ - ПОВЪРХНОСТНА ПОМПА CPM

BEDIENUNGSANLEITUNG - CPM OBERFLÄCHENPUMPE

MANUEL D'UTILISATION - POMPE DE SURFACE CPM

MANUAL DO USUÁRIO - BOMBA DE SUPERFÍCIE CPM



## Specificatii tehnice

Cod produs	683164
Putere nominala	550 W
Tensiune / Frecventa	230 V / 50 Hz
Debit maxim	69 L/min
Temperatura maxima lichid pompat	40 °C
Adancime maxima de aspiratie	8 m
Inaltime maxima de pompare	18 m
Racorduri intrare/iesire	1"
Clasa izolatie termica	B
Grad protectie	IP 54
Protectie la suprasarcina	Termica, cu resetare automata
Material corp pompa	Fonta
Masa neta	8.5 kg
Nivel zgomot	80 dB(A)

**Va multumim pentru achizitionarea acestui produs AQUA, fabricat conform celor mai inalte standarde de siguranta si de functionare.**



**Avertizare! Pentru siguranta dumneavoastra cititi cu atentie acest manual si instructiunile generale de siguranta inaintea utilizarii echipamentului. Nerespectarea acestor reguli poate avea ca rezultat producerea electrocutarilor, a incendiilor si/sau a ranirilor personale.**

## Simboluri

Simbolurile utilizate in manual sau pe produs au urmatoarele semnificatii:

	<b>ATENTIE!</b>		<b>Cititi manualul inainte de utilizare!</b>
	<b>Utilizati numai prize cu impamantare!</b>		<b>Produsul este in conformitate cu standardele de siguranta ale Directivelor Europene</b>
	<b>Acest produs este un echipament electric si electronic (EEE) si face obiectul unei colectari separate. Predati deseurile de echipamente electrice si electronice (DEEE) doar la centrele autorizate de colectare si reciclare a DEEE.</b>		

## Masuri de siguranta generale pentru uneltele electrice

### Masuri de siguranta a echipamentului in exploatare



**ATENTIE! Verificati intotdeauna ca tensiunea de alimentare sa corespunda cu cea inscrisa pe placuta uneltei.**



**Folositi numai prize prevazute cu impamantare care functioneaza corespunzator, conform normelor electrice in vigoare!**

- Nu rasuciti cablul electric de alimentare al unelei
- Nu transportati unealta tinand-o de cablul electric si nu trageți de cablul electric pentru a o scoate din priza.
- Tineti cablul electric de alimentare a masinii la distanta fata de sursele de caldura, de petele de ulei, de grasimi, de obiectele ascutite si sursele care emana caldura.
- Verificati stecherul si cablul electric in mod regulat si in caz de deteriorare a acestora apelati la un electrician autorizat.
- Verificati stecherul si cablul electric inainte de fiecare punere in functiune. Nu folositi produsul daca observati deteriorari. Apelati la un electrician autorizat.
- Nu suprasolicitati pompa! Ea poate fi folosita in conditii de siguranta daca sunt respectati parametrii de exploatare care o caracterizeaza. Nu utilizati unele electrice cu un alt scop fata de cel pentru care sunt destinate.

### **Zona de lucru**

- Este interzis accesul persoanelor neautorizate sau animalelor in zona din jurul locului de functionare a produsului;

### **Masuri de siguranta specifice pompei**

- Evitati folosirea pompei in conditii de temperaturi mai ridicate de 40°C si mai scazute de 0°C, sau functionarea cu apa la o temperatura mai mare de 35°C.
- Atunci cand pompa este fixata pentru transportul apei dintr-un bazin, o data cu apa sunt absorbite si impuritati, de aceea este recomandata montarea unui filtru.
- Este interzisa functionarea pompei in gol.
- Instalarea pompei trebuie efectuata de catre personal calificat.

### **Service**

- Repararea trebuie realizata numai de catre personal autorizat prin inlocuirea cu accesorii si piese de schimb originale pentru a se evita producerea accidentelor datorate reparatiilor necorespunzatoare.

### **Domeniu de utilizare.**

**Aceasta electropompa este destinata extragerii apei din fantani, bazine, rezervoare, piscine precum si stropirii micilor exploataii agricole sau gradini. Nu utilizati produsul pentru extragerea hidrocarburilor (carburanti, uleiuri, solventi, etc.) sau a altor lichide decat apa. NU ESTE PROIECTATA PENTRU UZ INDUSTRIAL.**



**ATENTIE! Pompa este proiectata si construita pentru extragerea apei fara continut de substante explozive , particule solide sau fibre,cu o densitate de 1kg/dmc si o viscozitate cinematica de 1mm<sup>2</sup> / s sau a lichidelor non-agresive chimic.**

### **Pregatirea pentru punerea in functiune**



**ATENTIE! IN CAZUL IN CARE APAR ZGOMOTE ANORMALE IN FUNCTIONARE OPRIȚI IMEDIAT UNEALTA SI ADRESATI-VA UNUI SERVICE AUTORIZAT PENTRU CONSTATARI SI REPARATII.**



**ATENTIE! Dacă există o conducta de aspirație, pot trece pina la 4 minute de la pornirea pompei până ce este livrată apă. Această perioadă depinde de lungimea și diametrul conductei de aspirație.**

### **Verificarea pompei inainte de instalare:**

- Instalarea electropompei se face pe o fundatie cimentata pentru stabilitate sporita si exploatare indelungata.
- Instalati robinetul de inchidere cat mai aproape de pompa pentru o interventie facila in cazul lucrarilor de verificare si reparare.

### Zona de lucru:

- Inainte de instalarea sorbului in pozitia de lucru asigurati-va ca nu exista nisip sau sedimente solide. In cazul existentei acestora curatati foarte bine amplasamentul sorbului.
- Pompa functioneaza in pozitie orizontala.
- Este foarte important ca nivelul apei sa nu coboare niciodata sub sorbul pompei.
- **PERICOL DE INGHEȚ!** Goliti pompa in situatia in care ramane inactiva la temperaturi sub 0°C, pentru evitarea deteriorarii ei.

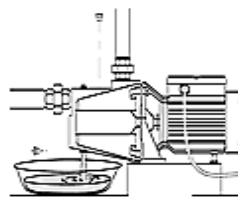

### Conexiune hidraulica

- Montati un robinet de umplere in partea de sus a conductei de aspiratie a apei
- Utilizati tubulatura rigida sau flexibila din metal sau plastic.
- Este recomandata utilizarea unei tubulaturi cu un diametru interior cel putin egal cu cel al pompei, pentru evitarea scaderii performantelor pompei si aparitiei colmatarii.
- Fixati tubulatura astfel incat greutatea acesteia sa nu deterioreze corpul pompei
- Asigurati-va ca adancimea maxima de aspiratie nu depaseste nivelul specificat in datele tehnice ale produsului.

**Pe conducta de aspiratie se va monta obligatoriu un sorb cu clapeta de sens in capatul introdus in put, pentru evitarea patrunderii corpurilor straine.**

**Pe conducta de refulare se vor monta o supapa anti-retur cu inchidere rapida pentru evitarea intoarcerii coloanei de apa si un robinet , in aceasta ordine.**

#### A. Electropompa aspira din vas tampon:

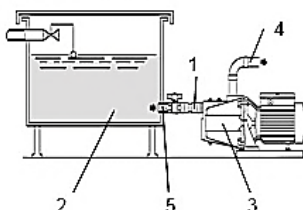

Legenda:

1. Supapa de sens
2. Vas tampon
3. Pompa
4. Conducta refulare 1"
5. Conducta aspiratie 1"

#### B. Electropompa aspira din put (adancimea maxima 9m):

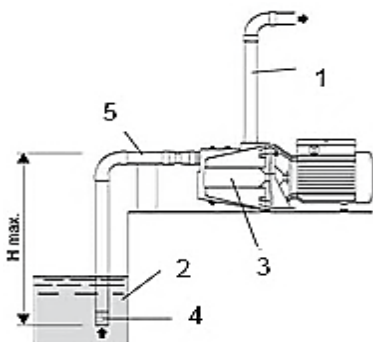

Legenda:

1. Conducta refulare 1"
2. Put
3. Pompa
4. Sorb
5. Conducta aspiratie 1"

### Pornirea pompei:



**ATENȚIE! Nu porniți pompa până când nu a fost umplută cu lichid.**

- Se desface surubul de aerisire a pompei (aflat în partea superioară a pompei).
- Se toarna apa curată în pompa și în conducta de aspirație până când apa curge din electropompa.
- Se strânge surubul de aerisire la loc.
- Se alimentează electric pompa.
- Dacă pompa livrează apă înseamnă că amorsarea a reușit. În caz contrar se reiau operațiunile de amorsare.

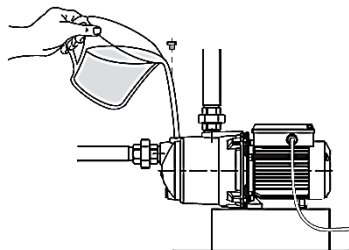

### Conexiune electrică

- Este recomandată conectarea pompei la un circuit electric dedicat.
- Aceste pompe cu motoare monofazate sunt dotate cu protecție termică și pot fi conectate direct la rețea.



**ATENȚIE! În cazul supraîncălzirii motorului pompa se oprește automat. După răcire va porni din nou în mod automat, fără a fi necesară nici o intervenție.**

Conectați pompa la tabloul electric conform diagramei de mai jos:

**GALBEN-VERDE**----->



**MARO**-----> LI

**ALBASTRU**-----> N

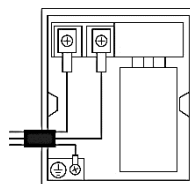

### Grafic de funcționare al produsului

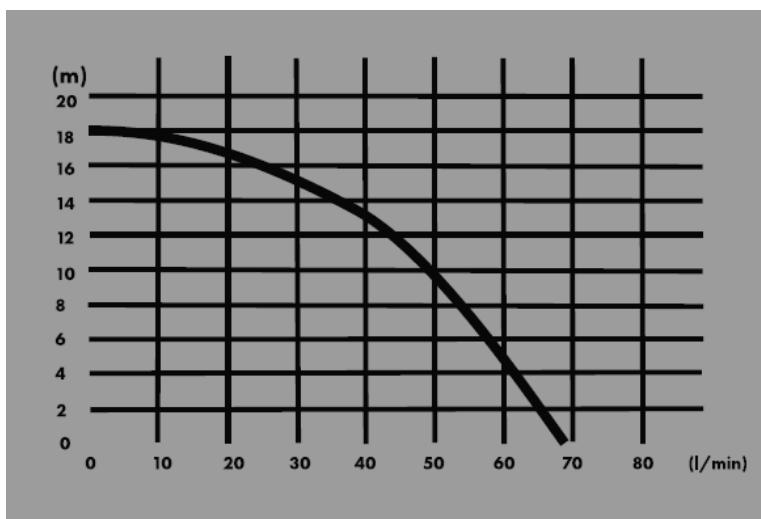

## **Curatare si intretinere**



**ATENTIE! Inainte de orice interventie asupra echipamentului, deconectati alimentarea cu energie electrica de la retea.**

### **Curatare**

- Pastrati curate fantele de acces ale difuzorului pentru a preveni supraincalzirea motorului si scaderea performantelor pompei
- NU utilizati solventi (ca de exemplu : petrol si derivati, alcool) intrucat acestia pot deteriora partile din plastic.

### **Intretinere**

La fiecare 6 luni este necesara o inspectie amanuntita a produsului. Componentele interne, in special garniturile și etansarile mecanice trebuiesc inspectate si inlocuite daca este necesar. Daca este cazul, componentele interne trebuiesc curatate si relubrificate.

Apelati la un punct de service autorizat pentru efectuarea intretinerii periodice.

## **Depozitare**

- Depozitati pompa intr-un spatiu inaccesibil copiilor intr-o pozitie stabila si sigura intr-un loc fara praf sau supus vibratiilor, evitand temperaturile prea ridicate sau scazute.
- Protejati pompa fata de actiunea directa a razelor solare si pastrati-o intr-un loc intunecos, daca este posibil.



Acest produs este un echipament electric si electronic (EEE). Conform prevederilor Directivei 2012/19/UE si OUG 5/2015, este interzisa eliminarea deseurilor de echipamente electrice si electronice (DEEE) ca deseuri municipale nesortate. Acestea pot afecta mediul si sanatatea umana ca urmare a prezentei substantelor periculoase pe care le contin. Predati DEEE la un centru autorizat de colectare si reciclare a DEEE.

## Technical specifications

<b>Product code</b>	<b>683164</b>
Nominal power	550W
Voltage / Frequency	230V / 50Hz
Maximum flow rate	69 L/min
Maximum pumped liquid temperature	40 °C
Maximum suction depth	8 m
Maximum pumping height	18 m
Input/output connections	1"
Thermal insulation class	B
Protection level	IP54
Overload protection	Thermal, with automatic reset
Pump body material	Cast iron
Net weight	8.5 kg
Noise level	80 dB(A)

Thank you for purchasing this AQUA product, manufactured to the highest safety and performance standards.



**Warning !** For your safety, carefully read this manual and the general safety

instructions before using the equipment. Failure to follow these rules may result in electric shock, fire and/or personal injury.

### symbols

The symbols used in the manual or on the product have the following meanings:

	<b>CAREFUL!</b>		<b>Read the manual before use!</b>
	<b>Use only grounded sockets!</b>		<b>The product complies with the safety standards of the European Directives.</b>
	<b>This product is electrical and electronic equipment (EEE) and is subject to separate collection. Hand over waste electrical and electronic equipment (WEEE) only to authorized WEEE collection and recycling centers.</b>		

### General safety precautions for power tools Safety measures for equipment in operation



**WARNING!** Always check that the supply voltage corresponds to that indicated on the tool's rating plate.



**Use only properly functioning grounded sockets, in accordance with the electrical regulations in force!**

- Do not twist the power cord of the tool.
- Do not carry the tool by the power cord and do not pull on the power cord to unplug it.
- Keep the machine's electrical power cable away from heat sources, oil stains, grease, sharp objects and sources that emit heat.
- Check the plug and electrical cable regularly and in case of damage, contact an authorized electrician.
- Check the plug and the electrical cable before each use. Do not use the product if you notice any damage. Contact a qualified electrician.
- Do not overload the pump! It can be used safely if the operating parameters that characterize it are respected. Do not use power tools for a purpose other than that for which they are intended.

#### **Work area**

- Access by unauthorized persons or animals to the area around the product's operating location is prohibited;

#### **Pump-specific safety measures**

- Avoid using the pump in temperatures higher than 40°C and lower than 0°C, or operating with water at a temperature higher than 35°C.
- When the pump is set to transport water from a pool, impurities are absorbed along with the water, which is why it is recommended to install a filter.
- It is forbidden to run the pump empty.
- The installation of the pump must be carried out by qualified personnel.

#### **servicing**

- Repairs must be carried out only by authorized personnel by replacing with original accessories and spare parts to avoid accidents due to improper repairs.

#### **Field of use .**

**This electric pump is intended for extracting water from wells, basins, tanks, swimming pools as well as for sprinkling small agricultural holdings or gardens. Do not use the product for extracting hydrocarbons (fuels, oils, solvents, etc.) or liquids other than water. NOT DESIGNED FOR INDUSTRIAL USE .**



**ATTENTION! The pump is designed and built for the extraction of water without explosive substances, solid particles or fibers, with a density of 1kg/dmc and a kinematic viscosity of 1mm<sup>2</sup>/s or chemically non-aggressive liquids.**

#### **Preparation for commissioning**



**ATTENTION! IF ABNORMAL NOISES OCCUR DURING OPERATION, STOP THE TOOL IMMEDIATELY AND CONTACT AN AUTHORIZED SERVICE FOR INSPECTION AND REPAIRS.**



**ATTENTION! If there is a suction pipe, it may take up to 4 minutes from when the pump is started until water is delivered. This period depends on the length and diameter of the suction pipe.**

#### **Checking the pump before installation:**

- The installation of the electric pump is done on a cemented foundation for increased stability and long-term operation.
- Install the shut-off valve as close as possible to the pump for easy access during inspection and repair work.

**Work area:**

- Before installing the siphon in the working position, make sure that there is no sand or solid sediment. If there is, clean the siphon location very well.
- The pump operates in a horizontal position.
- It is very important that the water level never drops below the pump suction.
- **FREEZE DANGER !** Empty the pump if it remains inactive at temperatures below 0°C to avoid damage.

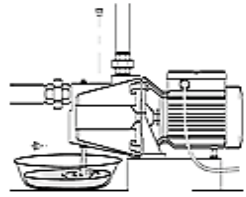

**Hydraulic connection**

- Install a fill valve at the top of the water suction pipe.
- Use rigid or flexible metal or plastic tubing.
- It is recommended to use a pipe with an internal diameter at least equal to that of the pump, to avoid a decrease in pump performance and the occurrence of clogging.
- Fix the piping so that its weight does not damage the pump body.
- Make sure that the maximum suction depth does not exceed the level specified in the product technical data.

**A suction pipe with a check valve must be installed on the end inserted into the well, to avoid the entry of foreign bodies.**

**A quick-closing non-return valve to prevent the water column from returning and a tap will be installed on the discharge pipe, in this order.**

**A. The electric pump sucks from the buffer tank:**

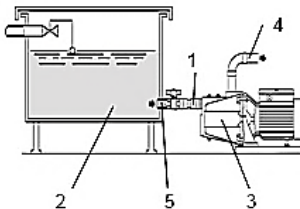

Legend:

1. Check valve
2. Buffer tank
3. Pump
4. Discharge pipe 1"
5. Suction pipe 1"

**B. The electric pump sucks from the well (maximum depth 9m):**

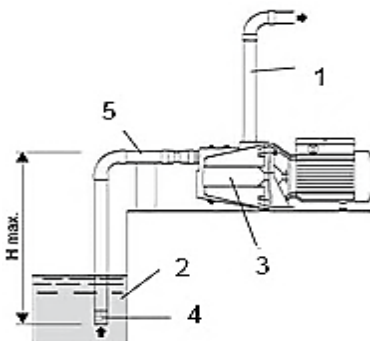

Legend:

1. Discharge pipe 1"
2. Well
3. Pump
4. Absorber
5. Suction pipe 1"

### Starting the pump:



**CAUTION! Do not start the pump until it has been filled with liquid .**

- Loosen the pump vent screw (located on the top of the pump).
- Pour clean water into the pump and suction pipe until water flows from the electric pump.
- Tighten the vent screw back in place.
- The pump is powered electrically.
- If the pump delivers water, it means that priming was successful. Otherwise, the priming operations are resumed.

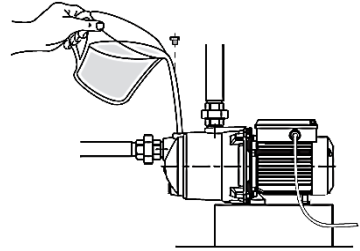

### Electrical connection

- It is recommended to connect the pump to a dedicated electrical circuit.
- These pumps with single-phase motors are equipped with thermal protection and can be connected directly to the network.



**ATTENTION! In case of motor overheating, the pump stops automatically. After cooling down, it will start again automatically, without any intervention being required.**

Connect the pump to the electrical panel according to the diagram below:

YELLOW-GREEN----->



BROWN-----> LI

BLUE----->N

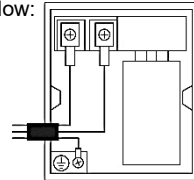

### Product operating chart:

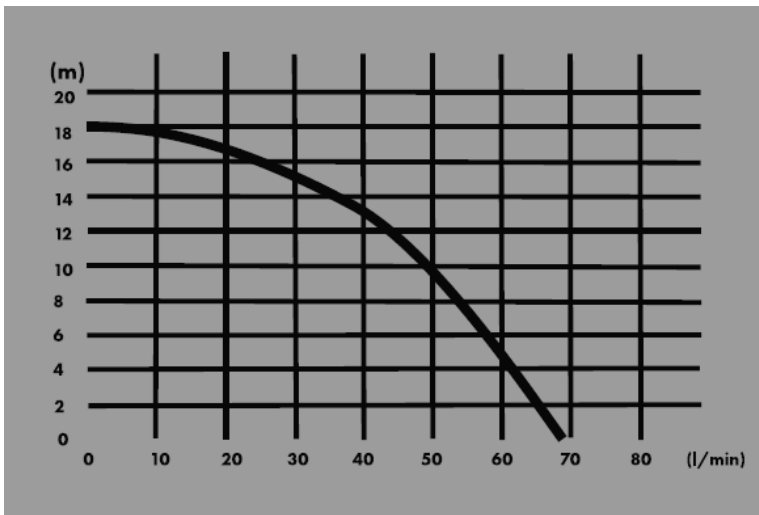

## Cleaning and maintenance



**WARNING! Before any intervention on the equipment, disconnect the power supply from the mains.**

### **Cleaning**

- Keep the diffuser access slots clean to prevent the motor from overheating and reducing pump performance.
- DO NOT use solvents (such as petroleum and derivatives, alcohol) as they may damage the plastic parts.

### **Maintenance**

A thorough inspection of the product is required every 6 months. Internal components, especially gaskets and mechanical seals, should be inspected and replaced if necessary. If necessary, internal components should be cleaned and relubricated.

Call an authorized service center for periodic maintenance.

### **Storage**

- Store the pump in a space inaccessible to children in a stable and safe position in a place free from dust or vibration, avoiding excessively high or low temperatures.
- Protect the pump from direct sunlight and store it in a dark place, if possible.



This product is electrical and electronic equipment (EEE). In accordance with Directive 2012/19/EU on waste electrical and electronic equipment (WEEE), this product must not be disposed of with unsorted municipal waste. Improper disposal may have negative effects on the environment and human health due to the potentially hazardous substances it contains. At the end of its working life, the product must be handed over to an authorised collection point for the recycling of electrical and electronic equipment, in accordance with applicable legislation and national waste management requirements.

## Specifiche tecniche

<b>Codice prodotto</b>	<b>683164</b>
Potenza nominale	550W
Tensione / Frequenza	230 V / 50 Hz
Portata massima	69 L/min
Temperatura massima del liquido pompato	40 °C
Profondità massima di aspirazione	8 m
Altezza massima di pompaggio	18 m
Conessioni di ingresso/uscita	1"
classe di isolamento termico	B
Livello di protezione	IP54
Protezione da sovraccarico	Termico, con ripristino automatico
Materiale del corpo della pompa	Ghisa
Peso netto	8,5 kg
Livello di rumore	80 dB(A)

**Grazie per aver acquistato questo prodotto AQUA, realizzato secondo i più elevati standard di sicurezza e prestazioni.**



**Attenzione ! Per la vostra sicurezza, leggete attentamente questo manuale e le istruzioni generali di sicurezza prima di utilizzare l'apparecchiatura. La mancata osservanza di queste regole può provocare scosse elettriche, incendi e/o lesioni personali.**

## simboli

I simboli utilizzati nel manuale o sul prodotto hanno i seguenti significati:

	<b>ATTENTA!</b>		Leggere il manuale prima dell'uso!
	Utilizzare solo prese con messa a terra!		Il prodotto è conforme agli standard di sicurezza delle direttive europee.
	Questo prodotto è un'apparecchiatura elettrica ed elettronica (AEE) ed è soggetto a raccolta differenziata. Consegnare i rifiuti di apparecchiature elettriche ed elettroniche (RAEE) esclusivamente ai centri autorizzati di raccolta e riciclaggio dei RAEE.		

## Precauzioni generali di sicurezza per gli utensili elettrici

## Misure di sicurezza per le apparecchiature in funzione



**ATTENZIONE!** Verificare sempre che la tensione di alimentazione corrisponda a quella indicata sulla targhetta dati dell'utensile.



**Utilizzare esclusivamente prese con messa a terra funzionanti e conformi alle normative elettriche vigenti!**

- Non attorcigliare il cavo di alimentazione dell'utensile.
- Non trasportare l'utensile tenendolo per il cavo di alimentazione e non tirare il cavo di alimentazione per scollegarlo.
- Tenere il cavo di alimentazione elettrica della macchina lontano da fonti di calore, macchie d'olio, grasso, oggetti appuntiti e fonti che emettono calore.
- Controlla regolarmente la spina e il cavo elettrico e, in caso di danni, contatta un elettricista autorizzato.
- Prima di ogni utilizzo, controllare la spina e il cavo elettrico. Non utilizzare il prodotto in caso di danni. Contattare un elettricista qualificato.
- Non sovraccaricare la pompa! Può essere utilizzata in sicurezza se si rispettano i parametri di funzionamento che la caratterizzano. Non utilizzare utensili elettrici per scopi diversi da quelli per cui sono stati progettati.

### Area di lavoro

- L'accesso di persone o animali non autorizzati all'area circostante il luogo di funzionamento del prodotto è vietato;

### Misure di sicurezza specifiche per la pompa

- Evitare di utilizzare la pompa a temperature superiori a 40 °C e inferiori a 0 °C, oppure con acqua a una temperatura superiore a 35 °C.
- Quando la pompa viene utilizzata per pompare acqua da una piscina, le impurità vengono aspirate insieme all'acqua; per questo motivo si consiglia di installare un filtro.
- È vietato far funzionare la pompa a vuoto.
- L'installazione della pompa deve essere effettuata da personale qualificato.

### servizio

- Le riparazioni devono essere eseguite esclusivamente da personale autorizzato, utilizzando accessori e ricambi originali, al fine di evitare incidenti dovuti a riparazioni improprie.

### Campo di applicazione

Questa pompa elettrica è destinata all'estrazione di acqua da pozzi, bacini, serbatoi, piscine, nonché all'irrigazione di piccole aziende agricole o giardini. Non utilizzare il prodotto per estrarre idrocarburi (carburanti, oli, solventi, ecc.) o liquidi diversi dall'acqua.

**NON PROGETTATO PER USO INDUSTRIALE .**



**ATTENZIONE!** La pompa è progettata e costruita per l'estrazione di acqua priva di sostanze esplosive, particelle solide o fibre, con una densità di 1 kg/dmc e una viscosità cinematica di 1 mm<sup>2</sup>/s, oppure di liquidi chimicamente non aggressivi.

### Preparazione per la messa in servizio



**ATTENZIONE! SE DURANTE IL FUNZIONAMENTO SI VERIFICANO RUMORI ANOMALI, ARRESTARE IMMEDIATAMENTE L'UTENSILE E CONTATTARE UN CENTRO ASSISTENZA AUTORIZZATO PER CONTROLLO E RIPARAZIONE.**



**ATTENZIONE!** In presenza di un tubo di aspirazione, potrebbero essere necessari fino a 4 minuti dall'avvio della pompa all'erogazione dell'acqua. Tale periodo dipende dalla lunghezza e dal diametro del tubo di aspirazione.

### Controllo della pompa prima dell'installazione:

- L'installazione della pompa elettrica viene effettuata su una base in cemento per garantire maggiore stabilità e un funzionamento a lungo termine.
- Installare la valvola di intercettazione il più vicino possibile alla pompa per facilitarne l'accesso durante le ispezioni e gli interventi di riparazione.

### Area di lavoro:

- Prima di installare il sifone in posizione di lavoro, assicurarsi che non vi siano sabbia o sedimenti solidi. In caso contrario, pulire accuratamente la zona di installazione del sifone.
- La pompa funziona in posizione orizzontale.
- È fondamentale che il livello dell'acqua non scenda mai al di sotto della pressione di aspirazione della pompa.
- **PERICOLO DI CONGELAMENTO !** Svuotare la pompa se rimane inattiva a temperature inferiori a 0°C per evitare danni.

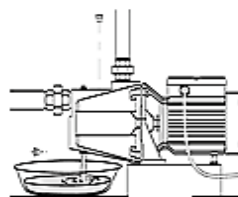

### Collegamento idraulico

- Installare una valvola di riempimento nella parte superiore del tubo di aspirazione dell'acqua.
- Utilizzare tubi rigidi o flessibili in metallo o plastica.
- Si raccomanda di utilizzare un tubo con un diametro interno almeno pari a quello della pompa, per evitare una diminuzione delle prestazioni della pompa e il verificarsi di ostruzioni.
- Fissare la tubazione in modo che il suo peso non danneggi il corpo della pompa.
- Assicurarsi che la profondità di aspirazione massima non superi il livello specificato nei dati tecnici del prodotto.

**All'estremità inserita nel pozzo deve essere installato un tubo di aspirazione con valvola di non ritorno, per evitare l'ingresso di corpi estranei.**

**Sulla tubazione di scarico verranno installati, in quest'ordine, una valvola di non ritorno a chiusura rapida per impedire il riflusso della colonna d'acqua e un rubinetto.**

### C. La pompa elettrica aspira dal serbatoio di accumulo:

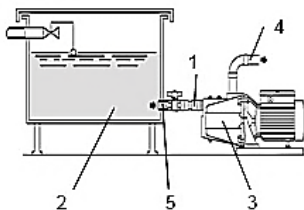

Legenda:

1. Tubo di scarico da 1"
2. Pozzo
3. Pompa
4. Assorbitore
5. Tubo di aspirazione da 1"

### D.

### E. La pompa elettrica aspira dal pozzo (profondità massima 9 m):

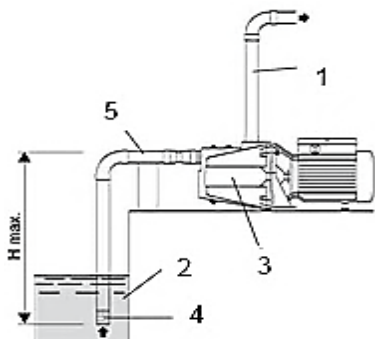

Legenda:

1. Tubo di scarico da 1"
2. Pozzo
3. Pompa
4. Assorbitore
5. Tubo di aspirazione da 1"

### Avvio della pompa:



**ATTENZIONE! Non avviare la pompa finché non è stata riempita di liquido .**

- Allentare la vite di sfiato della pompa (situata sulla parte superiore della pompa).
- Versare acqua pulita nella pompa e nel tubo di aspirazione finché l'acqua non fuoriesce dalla pompa elettrica.
- Ristringere la vite di sfiato.
- La pompa è alimentata elettricamente.
- Se la pompa eroga acqua, significa che l'adescamento è andato a buon fine. In caso contrario, le operazioni di adescamento vengono riprese.

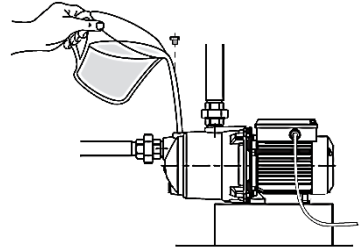

### Collegamenti elettrici

- Si raccomanda di collegare la pompa a un circuito elettrico dedicato.
- Queste pompe con motori monofase sono dotate di protezione termica e possono essere collegate direttamente alla rete.



**ATTENZIONE! In caso di surriscaldamento del motore, la pompa si arresta automaticamente. Dopo essersi raffreddata, si riavvierà automaticamente, senza bisogno di alcun intervento.**

Collegare la pompa al quadro elettrico secondo lo schema riportato di seguito:

GIALLO-VERDE----->



MARRONE----->

> LI

BLU----->N

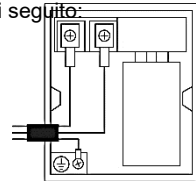

### Schema operativo del prodotto:

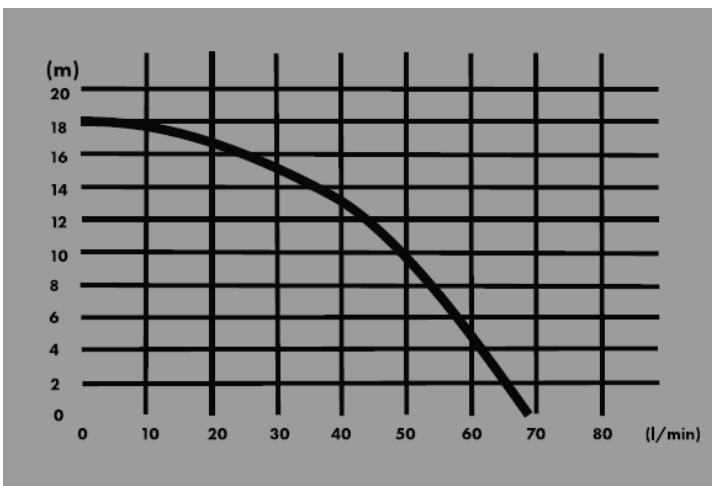

## **Pulizia e manutenzione**



**ATTENZIONE! Prima di intervenire sull'apparecchiatura, scollegare l'alimentazione dalla rete elettrica.**

### **Pulizia**

- Mantieni pulite le fessure di accesso al diffusore per evitare il surriscaldamento del motore e la conseguente riduzione delle prestazioni della pompa.
- **NON** utilizzare solventi (come petrolio e derivati, alcol) poiché potrebbero danneggiare le parti in plastica.

### **Manutenzione**

È necessario effettuare un'ispezione approfondita del prodotto ogni 6 mesi. I componenti interni, in particolare le guarnizioni e le tenute meccaniche, devono essere ispezionati e sostituiti se necessario. Se necessario, i componenti interni devono essere puliti e lubrificati nuovamente. Per la manutenzione periodica, rivolgersi a un centro di assistenza autorizzato.

## **Magazzinaggio**

- Conservare la pompa in un luogo inaccessibile ai bambini, in una posizione stabile e sicura, al riparo da polvere e vibrazioni, evitando temperature eccessivamente alte o basse.
- Proteggete la pompa dalla luce solare diretta e, se possibile, conservatela in un luogo buio.



Questo prodotto è un'apparecchiatura elettrica ed elettronica (AEE). In conformità alla Direttiva 2012/19/UE sui rifiuti di apparecchiature elettriche ed elettroniche (RAEE), questo prodotto non deve essere smaltito con i rifiuti urbani indifferenziati. Uno smaltimento improprio può avere effetti negativi sull'ambiente e sulla salute umana a causa delle sostanze potenzialmente pericolose che contiene. Al termine del suo ciclo di vita, il prodotto deve essere consegnato a un punto di raccolta autorizzato per il riciclaggio delle apparecchiature elettriche ed elettroniche, in conformità alla legislazione vigente e alle normative nazionali in materia di gestione dei rifiuti.

**Especificaciones técnicas**

<b>Código de producto</b>	<b>683164</b>
Potencia nominal	550 W
Voltaje / Frecuencia	230V / 50Hz
Caudal máximo	69 L/min
Temperatura máxima del líquido bombeado	40 °C
Profundidad máxima de succión	8 metros
Altura máxima de bombeo	18 metros
Conexiones de entrada/salida	1"
Clase de aislamiento térmico	B
Nivel de protección	IP54
Protección contra sobrecarga	Térmico, con reinicio automático
Material del cuerpo de la bomba	Hierro fundido
Peso neto	8,5 kg
Nivel de ruido	80 dB(A)

**Gracias por adquirir este producto AQUA, fabricado con los más altos estándares de seguridad y rendimiento.**



**Advertencia ! Por su seguridad, lea atentamente este manual y las instrucciones generales de seguridad antes de utilizar el equipo. El incumplimiento de estas normas puede provocar descargas eléctricas, incendios y/o lesiones personales.**

**Símbolos**

Los símbolos utilizados en el manual o en el producto tienen los siguientes significados:

	<b>¡TENER CUIDADO!</b>		<b>¡Lea el manual antes de usarlo!</b>
	<b>¡Utilice únicamente enchufes con toma de tierra!</b>		<b>El producto cumple con las normas de seguridad de las directivas europeas.</b>
	<b>Este producto es un aparato eléctrico y electrónico (AEE) y está sujeto a recogida selectiva. Deseche los residuos de aparatos eléctricos y electrónicos (RAEE) únicamente en los centros autorizados de recogida y reciclaje de RAEE.</b>		

## **Precauciones generales de seguridad para herramientas eléctricas**

### **Medidas de seguridad para los equipos en funcionamiento**



¡ADVERTENCIA! Compruebe siempre que la tensión de alimentación coincide con la indicada en la placa de características de la herramienta.



Utilice únicamente enchufes con toma de tierra que funcionen correctamente, de acuerdo con la normativa eléctrica vigente.

- No retuerza el cable de alimentación de la herramienta.
- No transporte la herramienta sujetándola por el cable de alimentación ni tire del cable para desenchufarla.
- Mantenga el cable de alimentación eléctrica de la máquina alejado de fuentes de calor, manchas de aceite, grasa, objetos punzantes y fuentes que emitan calor.
- Revise periódicamente el enchufe y el cable eléctrico y, en caso de daños, póngase en contacto con un electricista autorizado.
- Compruebe el enchufe y el cable eléctrico antes de cada uso. No utilice el producto si observa algún daño. Póngase en contacto con un electricista cualificado.
- ¡No sobrecargue la bomba! Puede utilizarse de forma segura si se respetan los parámetros de funcionamiento que la caracterizan. No utilice las herramientas eléctricas para fines distintos a los previstos.

### **Área de trabajo**

- Se prohíbe el acceso de personas o animales no autorizados a la zona que rodea el lugar de funcionamiento del producto;

## **Medidas de seguridad específicas para la bomba**

- Evite utilizar la bomba a temperaturas superiores a 40 °C e inferiores a 0 °C, o hacerla funcionar con agua a una temperatura superior a 35 °C.
- Cuando la bomba está configurada para transportar agua desde una piscina, las impurezas se absorben junto con el agua, por lo que se recomienda instalar un filtro.
- Está prohibido hacer funcionar la bomba en vacío.
- La instalación de la bomba debe ser realizada por personal cualificado.

### **servicio**

- Las reparaciones deben ser realizadas únicamente por personal autorizado, utilizando accesorios y repuestos originales para evitar accidentes derivados de reparaciones incorrectas.

## **Campo de uso**

Esta bomba eléctrica está diseñada para extraer agua de pozos, estanques, depósitos y piscinas, así como para regar pequeñas explotaciones agrícolas o jardines. No utilice este producto para extraer hidrocarburos (combustibles, aceites, disolventes, etc.) ni líquidos que no sean agua.

**NO DISEÑADO PARA USO INDUSTRIAL .**



¡ATENCIÓN! La bomba está diseñada y construida para la extracción de agua sin sustancias explosivas, partículas sólidas o fibras, con una densidad de 1 kg/dm<sup>3</sup> y una viscosidad cinemática de 1 mm<sup>2</sup>/s o líquidos químicamente no agresivos.

## Preparación para la puesta en servicio



¡ATENCIÓN! SI SE PRODUCEN RUIDOS ANORMALES DURANTE EL FUNCIONAMIENTO, DETENGA LA HERRAMIENTA INMEDIATAMENTE Y PÓNGASE EN CONTACTO CON UN SERVICIO TÉCNICO AUTORIZADO PARA SU INSPECCIÓN Y REPARACIÓN.



¡ATENCIÓN! Si hay una tubería de succión, pueden transcurrir hasta 4 minutos desde que se enciende la bomba hasta que se suministra agua. Este tiempo depende de la longitud y el diámetro de la tubería de succión.

### Comprobación de la bomba antes de la instalación:

- La instalación de la bomba eléctrica se realiza sobre una base de cemento para una mayor estabilidad y un funcionamiento a largo plazo.
- Instale la válvula de cierre lo más cerca posible de la bomba para facilitar el acceso durante las labores de inspección y reparación.

### Área de trabajo:

- Antes de instalar el sifón en su posición de trabajo, asegúrese de que no haya arena ni sedimentos sólidos. Si los hay, limpie muy bien la zona donde se encuentra el sifón.
- La bomba funciona en posición horizontal.
- Es muy importante que el nivel del agua nunca descienda por debajo de la succión de la bomba.
- ¡PELIGRO DE CONGELACIÓN ! Vacíe la bomba si permanece inactiva a temperaturas inferiores a 0°C para evitar daños.

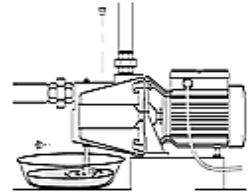

### Conexión hidráulica

- Instale una válvula de llenado en la parte superior del tubo de succión de agua.
- Utilice tubos de metal o plástico, ya sean rígidos o flexibles.
- Se recomienda utilizar una tubería con un diámetro interno al menos igual al de la bomba, para evitar una disminución del rendimiento de la bomba y la aparición de obstrucciones.
- Fije las tuberías de manera que su peso no dañe el cuerpo de la bomba.
- Asegúrese de que la profundidad máxima de succión no supere el nivel especificado en los datos técnicos del producto.

Para evitar la entrada de cuerpos extraños, se debe instalar un tubo de succión con una válvula de retención en el extremo que se introduce en el pozo.

En este orden se instalará una válvula antirretorno de cierre rápido para evitar que la columna de agua regrese y un grifo en la tubería de descarga.

### F. La bomba eléctrica extrae agua del tanque de almacenamiento:

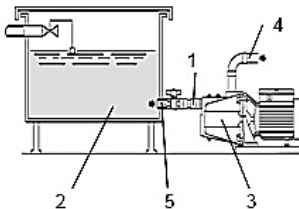

Leyenda:

1. Válvula de retención
2. Tanque de almacenamiento
3. Bomba
4. Tubería de descarga de 1 pulgada
5. Tubería de succión de 1 pulgada

**G. La bomba eléctrica extrae agua del pozo (profundidad máxima de 9 m):**

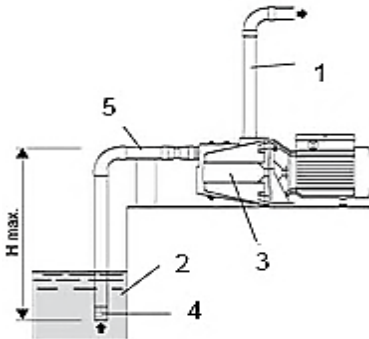

Leyenda:

1. Tubería de descarga de 1"
2. Pozo
3. Bomba
4. Absorbedor
5. Tubería de succión de 1"

**Puesta en marcha de la bomba:**



**¡PRECAUCIÓN! No ponga en marcha la bomba hasta que esté llena de líquido .**

- Afloje el tornillo de ventilación de la bomba (ubicado en la parte superior de la bomba).
- Vierta agua limpia en la bomba y en el tubo de succión hasta que el agua salga de la bomba eléctrica.
- Vuelva a apretar el tornillo de ventilación.
- La bomba funciona con energía eléctrica.
- Si la bomba suministra agua, significa que el cebado se realizó correctamente. De lo contrario, se reanudan las operaciones de cebado.

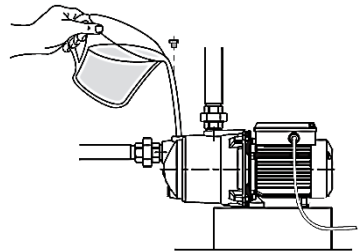

**Conexión eléctrica**

- Se recomienda conectar la bomba a un circuito eléctrico exclusivo.
- Estas bombas con motores monofásicos están equipadas con protección térmica y se pueden conectar directamente a la red eléctrica.



**¡ATENCIÓN! En caso de sobrecalentamiento del motor, la bomba se detiene automáticamente. Tras enfriarse, volverá a arrancar automáticamente, sin necesidad de intervención alguna.**

Conecte la bomba al panel eléctrico según el diagrama que aparece a continuación:

**AMARILLO-VERDE**-----



>

**MARRÓN**-----

> LI

**AZUL**----->N

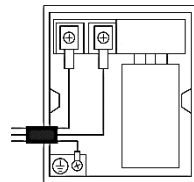

## Diagrama de funcionamiento del producto:

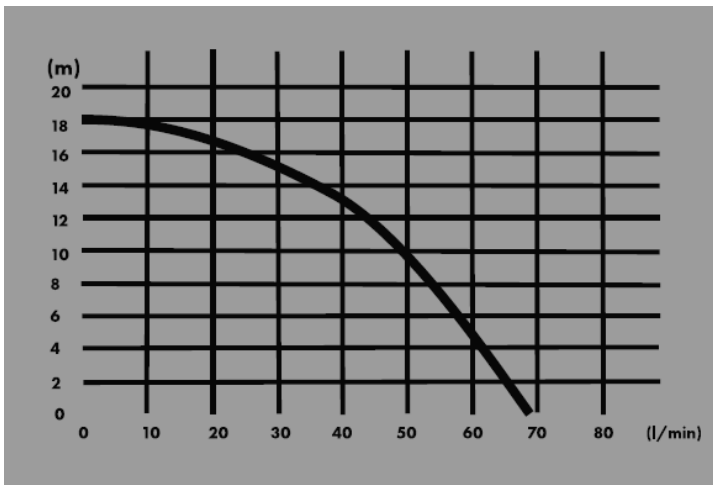

## Limpeza y mantenimiento



**¡ADVERTENCIA!** Antes de realizar cualquier intervención en el equipo, desconecte la alimentación eléctrica de la red.

### Limpeza

- Mantenga limpias las ranuras de acceso del difusor para evitar que el motor se sobrecaliente y reduzca el rendimiento de la bomba.
- NO utilice disolventes (como petróleo y sus derivados, alcohol), ya que pueden dañar las piezas de plástico.

### Mantenimiento

Se requiere una inspección exhaustiva del producto cada 6 meses. Los componentes internos, especialmente las juntas y los sellos mecánicos, deben inspeccionarse y reemplazarse si es necesario. Si es preciso, los componentes internos deben limpiarse y lubricarse nuevamente. Para el mantenimiento periódico, llame a un centro de servicio autorizado.

## Almacenamiento

- Guarde la bomba en un lugar inaccesible para los niños, en una posición estable y segura, en un sitio libre de polvo o vibraciones, evitando temperaturas excesivamente altas o bajas.
- Proteja la bomba de la luz solar directa y, si es posible, guárdela en un lugar oscuro.



Este producto es un aparato eléctrico y electrónico (AEE). De conformidad con la Directiva 2012/19/UE sobre residuos de aparatos eléctricos y electrónicos (RAEE), este producto no debe desecharse con los residuos municipales no clasificados. Su eliminación inadecuada puede tener efectos negativos sobre el medio ambiente y la salud humana debido a las sustancias potencialmente peligrosas que contiene. Al final de su vida útil, el producto debe entregarse en un punto de recogida autorizado para el reciclaje de aparatos eléctricos y electrónicos, de acuerdo con la legislación aplicable y la normativa nacional de gestión de residuos.

**Műszaki adatok**

<b>Termékkód</b>	<b>683164</b>
Névleges teljesítmény	550 W
Feszültség / Frekvencia	230V / 50Hz
Maximális áramlási sebesség	69 l/perc
Maximális szivattyúzott folyadék hőmérséklet	40 °C
Maximális szívási mélység	8 méter
Maximális szivattyúzási magasság	18 méter
Bemeneti/kimeneti csatlakozások	1"
Hőszigetelési osztály	B.
Védelmi szint	IP54
Túlterhelés elleni védelem	Termikus, automatikus visszaállítással
Szivattyúház anyaga	Öntöttvas
Nettó tömeg	8,5 kg
Zajsztint	80 dB(A)

**Köszönjük, hogy megvásárolta ezt az AQUA terméket, amelyet a legmagasabb biztonsági és teljesítményi szabványok szerint gyártottak.**



**Figyelem ! Biztonsága érdekében a berendezés használata előtt figyelmesen olvassa el ezt a kézikönyvet és az általános biztonsági utasításokat. Ezen szabályok be nem tartása áramütést, tüzet és/vagy személyi sérülést okozhat.**

**szimbólumok**

A kézikönyvben vagy a terméken használt szimbólumok jelentése a következő:

	<b>FIGYELEM!</b>		Használat előtt olvass el a használati útmutatót!
	Kizárólag földelt csatlakozókat használjon!		A termék megfelel az európai irányelvek biztonsági előírásainak.
	Ez a termék elektromos és elektronikus eszköz (EEE), és szelektív gyűjtésre kerül. Az elektromos és elektronikus berendezések hulladékait (WEEE) csak hivatalos WEEE-gyűjtő és -újrahasznosító központokban dobja ki.		

**Általános biztonsági óvintézkedések elektromos szerszámokhoz**

**Biztonsági intézkedések a működő berendezésekhez**



**FIGYELMEZTETÉS!** Mindig ellenőrizze, hogy a tápfeszültség megfelel-e a szerszám adattábláján feltüntetett feszültségnek.



**Kizárólag megfelelően működő, földelt aljzatot használjon, a hatályos elektromos előírásoknak megfelelően!**

- Ne csavarja meg a szerszám tápkábelét.
- Ne hordozza a szerszámot a tápkábelnél fogva, és ne húzza ki a tápkábel a konnektorból.
- Tartsa távol a gép elektromos tápkábelét hőforrásoktól, olajfoltoktól, zsírtól, éles tárgytól és hőt kibocsátó forrásoktól.
- Rendszeresen ellenőrizze a csatlakozódugót és az elektromos kábelt, és sérülés esetén forduljon szakképzett villanyszerelőhöz.
- Minden használat előtt ellenőrizze a csatlakozódugót és az elektromos kábelt. Ne használja a terméket, ha bármilyen sérülést észlel. Forduljon szakképzett villanyszerelőhöz.
- Ne terhelje túl a szivattyút! Biztonságosan használható, ha betartja a rá jellemző üzemi paramétereket. Ne használja az elektromos szerszámokat a rendeltetésüktől eltérő célra.

### **Munkaterület**

- Illetéktelen személyek vagy állatok belépése a termék működési helye körüli területre tilos;

### **Szivattyúspecifikus biztonsági intézkedések**

- Kerülje a szivattyú használatát 40°C feletti és 0°C alatti hőmérsékleten, illetve 35°C-nál magasabb hőmérsékletű vízzel.
- Amikor a szivattyút medencéből víz szállítására állítják be, a vízzel együtt szennyeződések is felszívódnak, ezért ajánlott szűrőt beszerelni.
- Tilos a szivattyút üresen járatni.
- A szivattyú telepítését szakképzett személyzetnek kell elvégeznie.

### **szolgálo**

- A javításokat csak hivatalos személyzet végezheti, eredeti tartozékokkal és alkatrészekkel cserélve, hogy elkerülje a nem megfelelő javításokból eredő baleseteket.

### **Felhasználási terület**

**Ez az elektromos szivattyú kutakból, medencékből, tartályokból, úszómedencékből történő víz kitermelésére, valamint kisebb mezőgazdasági üzemek vagy kertek öntözésére szolgál. Ne használja a terméket szénhidrogének (üzemanyagok, olajok, oldószerek stb.) vagy vízen kívül más folyadékok kitermelésére.**

**NEM IPARI FELHASZNÁLÁSRA TERVEZVE .**



**FIGYELEM! A szivattyút robbanásveszélyes anyagok, szilárd részecskék vagy szálok nélküli, 1 kg/dm<sup>3</sup> sűrűségű és 1 mm<sup>3</sup>/s kinematikai viszkozitású víz, illetve kémiaiag nem agresszív folyadékok szivattyúzására tervezték és gyártották.**

### **Üzembe helyezés előkészítése**



**FIGYELEM! HA MŰKÖDÉS KÖZBEN RENDKÍVÜLI ZAJOK HALLGATNAK, AZONNAL ÁLLÍTSA LE A SZERSZÁMOT, ÉS ELLENŐRZÉS ÉS JAVÍTÁS ÉRTÉKÉBEN FORDULJON HIVATALOS SZERVIZHEZ.**



**FIGYELEM! Szívócső esetén akár 4 perc is eltelhet a szivattyú beindításától a víz kiszivattyúzásáig. Ez az időtartam a szívócső hosszától és átmérőjétől függ.**

#### **A szivattyú ellenőrzése a telepítés előtt:**

- Az elektromos szivattyú telepítése cementált alapra történik a nagyobb stabilitás és a hosszú távú működés érdekében.
- A zárószelepet a lehető legközelebb kell a szivattyúhoz szerelni, hogy könnyen hozzáférhető legyen ellenőrzés és javítás közben.

### Munkaterület:

- A szifon üzembe helyezése előtt győződjön meg arról, hogy nincs homok vagy szilárd üledék. Ha van, alaposan tisztítsa meg a szifon helyét.
- A szivattyú vízszintes helyzetben működik.
- Nagyon fontos, hogy a vízszint soha ne csökkenjen a szivattyú szívónyílása alá.
- **FAGYVESZÉLY !** A károsodás elkerülése érdekében őrítse ki a szivattyút, ha 0°C alatti hőmérsékleten inaktív marad.

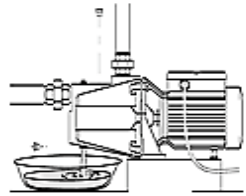

### Hidraulikus csatlakozás

- Szereljen fel egy töltőszelepet a vízvezető cső tetejére.
- Használjon merev vagy rugalmas fém vagy műanyag csövet.
- Javasolt legalább a szivattyú első átmérőjével megegyező csővezetékot használni, hogy elkerüljük a szivattyú teljesítményének csökkenését és az eltömődést.
- Rögzítse a csöveket úgy, hogy azok súlya ne károsítsa a szivattyúházat.
- Győződjön meg arról, hogy a maximális szívási mélység nem haladja meg a termék műszaki adataiban megadott szintet.

A kútba helyezett végére visszacsapó szeleppel ellátott szívócsövet kell felszerelni, hogy elkerüljük az idegen testek bejutását.

Egy gyorsan záródó visszacsapó szelepet kell felszerelni a vízoszlop visszatérésének megakadályozására, valamint egy csapot a nyomócsőre, ebben a sorrendben.

### H. Az elektromos szivattyú a puffertartályból szív:

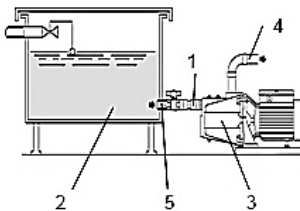

Jelmagyarázat:

1. Visszacsapó szelep
2. Puffertartály
3. Szivattyú
4. Nyomócső 1"
5. Szívócső 1"

### I. Az elektromos szivattyú a kútból szív (maximális mélység 9 m):

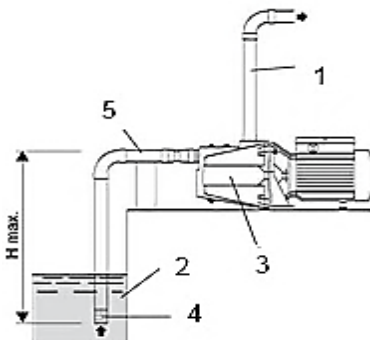

Jelmagyarázat:

1. Nyomócső 1"
2. Kút
3. Szivattyú
4. Abszorber
5. Szívócső 1"

## A szivattyú indítása:



**FIGYELEM!** Ne indítsa el a szivattyút, amíg fel nem töltötték folyadékkal .

- Lazítsa meg a szivattyú légtelenítő csavarját (a szivattyú tetején található).
- Öntsön tiszta vizet a szivattyúba és a szívócsőbe, amíg víz nem kezd folyni az elektromos szivattyúból.
- Húzza vissza a légtelenítő csavart a helyére.
- A szivattyú elektromos árammal működik.
- Ha a szivattyú vizet szállít, az azt jelenti, hogy a feltöltés sikeres volt. Ellenkező esetben a feltöltés műveletei folytatódhatnak.

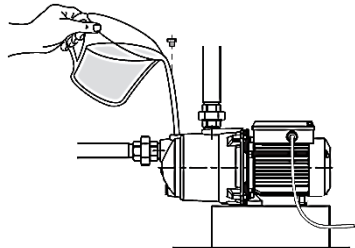

## Elektromos csatlakozás

- Javasoljuk, hogy a szivattyút külön elektromos áramkörre csatlakoztassa.
- Ezek az egyfázisú motorral ellátott szivattyúk hővédelemmel vannak felszerelve, és közvetlenül a hálózatra csatlakoztathatók.



**FIGYELEM!** Motor túlmelegedése esetén a szivattyú automatikusan leáll. Lehűlés után automatikusan újraindul, beavatkozás nélkül.

Csatlakoztassa a szivattyút az elektromos panelhez az alábbi ábra szerint:

SÁRGA-ZÖLD----->



BARNA-----

> LI

KÉK----->É

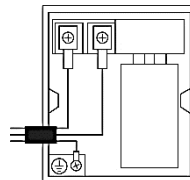

## Termék működési diagramja:

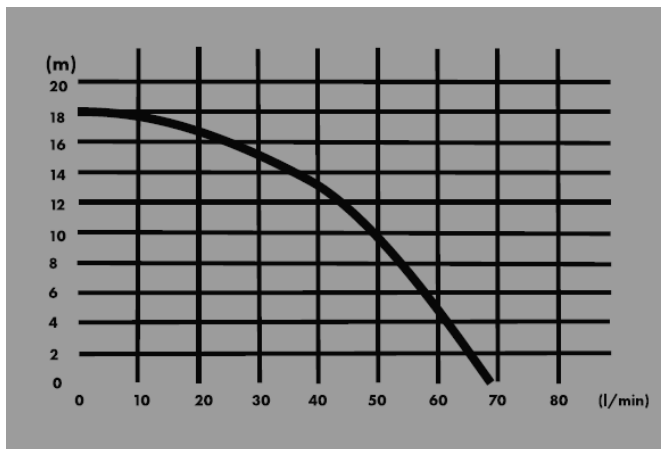

## Tisztítás és karbantartás



**FIGYELMEZTETÉS! A berendezésen végzett bármilyen beavatkozás előtt válassza le a tápellátást a hálózatról.**

### Tisztítás

- Tartsa tisztán a diffúzor hozzáférési nyílásait, hogy megakadályozza a motor túlmelegedését és a szivattyú teljesítményének csökkenését.
- NE használjon oldószereket (például kőolajat és származékait, alkoholt), mert ezek károsíthatják a műanyag alkatrészeket.

### Karbantartás

A termék alapos ellenőrzése 6 havonta szükséges. A belső alkatrészeket, különösen a tömítéseket és a mechanikus tömítéseket ellenőrizni és szükség esetén ki kell cserélni. Szükség esetén a belső alkatrészeket meg kell tisztítani és újra kell kenni.

Időszakos karbantartásért hívjon egy hivatalos szervizközpontot.

## Tárolás

- A szivattyút gyermekek számára hozzáférhetetlen helyen, stabil és biztonságos helyzetben, por- és rezgésmentes helyen tárolja, kerülve a túlzottan magas vagy alacsony hőmérsékletet.
- Óvja a szivattyút a közvetlen napfénytől, és lehetőség szerint sötét helyen tárolja.



Ez a termék elektromos és elektronikus berendezés (EEE). Az elektromos és elektronikus berendezések hulladékairól (WEEE) szóló 2012/19/EU irányelvnek megfelelően ezt a terméket tilos válogatatlan kommunális hulladékkal együtt ártalmatlanítani. A nem megfelelő ártalmatlanítás negatív hatással lehet a környezetre és az emberi egészségre a benne található potenciálisan veszélyes anyagok miatt. A terméket élettartamának végén a vonatkozó jogszabályoknak és a nemzeti hulladékgazdálkodási előírásoknak megfelelően hivatalos gyűjtőhelyen kell leadni elektromos és elektronikus berendezések újrahasznosítására.

## Τεχνικές προδιαγραφές

Κωδικός προϊόντος	683164
Ονομαστική ισχύς	550W
Τάση / Συχνότητα	230V / 50Hz
Μέγιστος ρυθμός ροής	69 λίτρα/λεπτό
Μέγιστη θερμοκρασία αντλούμενου υγρού	40 °C
Μέγιστο βάθος αναρρόφησης	8 μ.
Μέγιστο ύψος άντλησης	18 μ.
Συνδέσεις εισόδου/εξόδου	1"
Κατηγορία θερμομόνωσης	σ1
Επίπεδο προστασίας	IP54
Προστασία υπερφόρτωσης	Θερμικός, με αυτόματη επαναφορά
Υλικό σώματος αντλίας	Χυτοσίδηρος
Καθαρό βάρος	8,5 κιλά
Επίπεδο θορύβου	80 dB(A)

**Σας ευχαριστούμε που αγοράσατε αυτό το προϊόν AQUA, το οποίο κατασκευάζεται σύμφωνα με τα υψηλότερα πρότυπα ασφαλείας και απόδοσης.**



**Προειδοποίηση !** Για την ασφάλειά σας, διαβάστε προσεκτικά αυτό το εγχειρίδιο και τις γενικές οδηγίες ασφαλείας πριν χρησιμοποιήσετε τον εξοπλισμό. Η μη τήρηση αυτών των κανόνων μπορεί να προκαλέσει ηλεκτροπληξία, πυρκαγιά ή/και τραυματισμό.

## σύμβολα

Τα σύμβολα που χρησιμοποιούνται στο εγχειρίδιο ή στο προϊόν έχουν τις ακόλουθες σημασίες:

	<b>ΠΡΟΣΟΧΗ!</b>		Διαβάστε το εγχειρίδιο πριν το χρησιμοποιήσετε!
	Χρησιμοποιείτε μόνο γειωμένα βύσματα!		Το προϊόν συμμορφώνεται με τα πρότυπα ασφαλείας των ευρωπαϊκών οδηγιών.
	Αυτό το προϊόν είναι μια ηλεκτρική και ηλεκτρονική συσκευή (ΗΗΕ) και υπόκειται σε ξεχωριστή συλλογή. Απορρίψτε τα απόβλητα ηλεκτρικού και ηλεκτρονικού εξοπλισμού (ΑΗΗΕ) μόνο σε εξουσιοδοτημένα κέντρα συλλογής και ανακύκλωσης ΑΗΗΕ.		

## Γενικές προφυλάξεις ασφαλείας για ηλεκτρικά εργαλεία

**Μέτρα ασφαλείας για τον εξοπλισμό σε λειτουργία**



**ΠΡΟΕΙΔΟΠΟΙΗΣΗ! Ελέγχετε πάντα ότι η τάση τροφοδοσίας αντιστοιχεί σε αυτήν που αναγράφεται στην πινακίδα ονομαστικών τιμών του εργαλείου.**



**Χρησιμοποιείτε μόνο γειωμένες πρίζες που λειτουργούν σωστά, σύμφωνα με τους ισχύοντες ηλεκτρικούς κανονισμούς!**

- Μην στρίβετε το καλώδιο τροφοδοσίας του εργαλείου.
- Μην μεταφέρετε το εργαλείο κρατώντας το από το καλώδιο τροφοδοσίας και μην τραβάτε το καλώδιο τροφοδοσίας για να το αποσυνδέσετε.
- Κρατήστε το ηλεκτρικό καλώδιο της μηχανής μακριά από πηγές θερμότητας, λεκέδες λαδιού, γράσο, αιχμηρά αντικείμενα και πηγές που εκπέμπουν θερμότητα.
- Ελέγχετε τακτικά το φως και το ηλεκτρικό καλώδιο και σε περίπτωση ζημιάς, επικοινωνήστε με έναν εξουσιοδοτημένο ηλεκτρολόγο.
- Ελέγξτε το φως και το ηλεκτρικό καλώδιο πριν από κάθε χρήση. Μην χρησιμοποιείτε το προϊόν εάν παρατηρήσετε κάποια ζημιά. Επικοινωνήστε με έναν εξειδικευμένο ηλεκτρολόγο.
- Μην υπερφορτώνετε την αντλία! Μπορεί να χρησιμοποιηθεί με ασφάλεια εάν τηρούνται οι παράμετροι λειτουργίας που την χαρακτηρίζουν. Μην χρησιμοποιείτε ηλεκτρικά εργαλεία για σκοπό διαφορετικό από αυτόν για τον οποίο προορίζονται.

### **Χώρος εργασίας**

- Απαγορεύεται η πρόσβαση μη εξουσιοδοτημένων ατόμων ή ζώων στην περιοχή γύρω από τον χώρο λειτουργίας του προϊόντος.

### **Μέτρα ασφαλείας ειδικά για την αντλία**

- Αποφύγετε τη χρήση της αντλίας σε θερμοκρασίες υψηλότερες από 40°C και χαμηλότερες από 0°C ή τη λειτουργία με νερό σε θερμοκρασία υψηλότερη από 35°C.
- Όταν η αντλία έχει ρυθμιστεί για τη μεταφορά νερού από μια πισίνα, οι ακαθαρσίες απορροφώνται μαζί με το νερό, γι' αυτό και συνιστάται η εγκατάσταση φίλτρου.
- Απαγορεύεται η λειτουργία της αντλίας χωρίς φορτίο.
- Η εγκατάσταση της αντλίας πρέπει να πραγματοποιείται από εξειδικευμένο προσωπικό.

### **σερβίρισμα**

- Οι επισκευές πρέπει να πραγματοποιούνται μόνο από εξουσιοδοτημένο προσωπικό, αντικαθιστώντας τα με γνήσια αξεσουάρ και ανταλλακτικά, για την αποφυγή ατυχημάτων λόγω ακατάλληλων επισκευών.

### **Πεδίο χρήσης**

Αυτή η ηλεκτρική αντλία προορίζεται για την άντληση νερού από πηγάδια, λεκάνες, δεξαμενές, πισίνες, καθώς και για το άρδευση μικρών γεωργικών εκμεταλλεύσεων ή κήπων. Μην χρησιμοποιείτε το προϊόν για την άντληση υδρογονανθράκων (καύσιμα, έλαια, διαλύτες κ.λπ.) ή υγρών εκτός από νερό.

**ΔΕΝ ΕΙΝΑΙ ΣΧΕΔΙΑΣΜΕΝΟ ΓΙΑ ΒΙΟΜΗΧΑΝΙΚΗ ΧΡΗΣΗ .**



**ΠΡΟΣΟΧΗ!** Η αντλία έχει σχεδιαστεί και κατασκευαστεί για την εξαγωγή νερού χωρίς εκρηκτικές ουσίες, στερεά σωματίδια ή ίνες, με πυκνότητα 1kg/dm<sup>3</sup> και κινηματικό ιξώδες 1mm<sup>2</sup>/s ή χημικά μη επιθετικών υγρών.

### **Προετοιμασία για θέση σε λειτουργία**

**ΠΡΟΣΟΧΗ!** ΑΝ ΑΚΟΥΓΟΝΤΑΙ ΜΗ ΦΥΣΙΟΛΟΓΙΚΟΙ ΘΟΡΥΒΟΙ ΚΑΤΑ ΤΗ ΛΕΙΤΟΥΡΓΙΑ, ΣΤΑΜΑΤΗΣΤΕ ΑΜΕΣΩΣ ΤΟ ΕΡΓΑΛΕΙΟ ΚΑΙ ΕΠΙΚΟΙΝΩΝΗΣΤΕ ΜΕ ΕΞΟΥΣΙΟΔΟΤΗΜΕΝΟ ΣΕΡΒΙΣ ΓΙΑ ΕΠΙΘΕΩΡΗΣΗ ΚΑΙ ΕΠΙΣΚΕΥΕΣ.



**ΠΡΟΣΟΧΗ!** Εάν υπάρχει σωλήνας αναρρόφησης, μπορεί να χρειαστούν έως και 4 λεπτά από την έναρξη λειτουργίας της αντλίας μέχρι την παροχή νερού. Αυτό το χρονικό διάστημα εξαρτάται από το μήκος και τη διάμετρο του σωλήνα

αναρρόφησης.

**Έλεγχος της αντλίας πριν από την εγκατάσταση:**

- Η εγκατάσταση της ηλεκτρικής αντλίας γίνεται σε τσιμεντοειδή βάση για αυξημένη σταθερότητα και μακροχρόνια λειτουργία.

- Εγκαταστήστε τη βαλβίδα διακοπής όσο το δυνατόν πιο κοντά στην αντλία για εύκολη πρόσβαση κατά τη διάρκεια των εργασιών επιθεώρησης και επισκευής.

#### Χώρος εργασίας:

- Πριν εγκαταστήσετε το σιφόνι στη θέση εργασίας, βεβαιωθείτε ότι δεν υπάρχει άμμος ή στερεά ιζήματα. Εάν υπάρχουν, καθαρίστε πολύ καλά τη θέση του σιφονιού.
- Η αντλία λειτουργεί σε οριζόντια θέση.
- Είναι πολύ σημαντικό η στάθμη του νερού να μην πέφτει ποτέ κάτω από την αναρρόφηση της αντλίας.
- **ΚΙΝΔΥΝΟΣ ΠΑΓΩΜΑΤΟΣ !** Αδειάστε την αντλία εάν παραμένει ανενεργή σε θερμοκρασίες κάτω των 0°C για να αποφύγετε ζημιές.

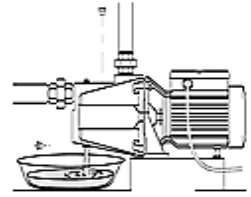

#### Υδραυλική σύνδεση

- Εγκαταστήστε μια βαλβίδα πλήρωσης στο πάνω μέρος του σωλήνα αναρρόφησης νερού.
- Χρησιμοποιήστε άκαμπτο ή εύκαμπτο μεταλλικό ή πλαστικό σωλήνα.
- Συνιστάται η χρήση σωλήνα με εσωτερική διάμετρο τουλάχιστον ίση με αυτήν της αντλίας, για να αποφευχθεί η μείωση της απόδοσης της αντλίας και η εμφάνιση φραγμού.
- Στερεώστε τις σωληνώσεις έτσι ώστε το βάρος τους να μην προκαλέσει ζημιά στο σώμα της αντλίας.
- Βεβαιωθείτε ότι το μέγιστο βάθος αναρρόφησης δεν υπερβαίνει το επίπεδο που καθορίζεται στα τεχνικά δεδομένα του προϊόντος.

Ένας σωλήνας αναρρόφησης με βαλβίδα αντεπιστροφής πρέπει να εγκατασταθεί στο άκρο που εισάγεται στο φρεάτιο, για να αποφευχθεί η είσοδος ξένων σωμάτων.

Μια βαλβίδα αντεπιστροφής γρήγορου κλεισίματος για την αποτροπή της επιστροφής της στήλης νερού και μια βρύση θα εγκατασταθούν στον σωλήνα εκκένωσης, με αυτήν τη σειρά.

#### J. Η ηλεκτρική αντλία αναρροφά από τη δεξαμενή αδρανείας:

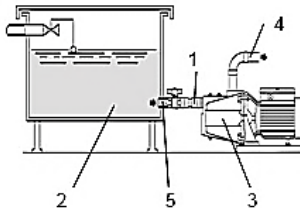

Υπόμνημα:

1. Βαλβίδα αντεπιστροφής
2. Δοχείο αδρανείας
3. Αντλία
4. Σωλήνας κατάθλιψης 1"
5. Σωλήνας αναρρόφησης 1"

#### K. Η ηλεκτρική αντλία αναρροφά από το πηγάδι (μέγιστο βάθος 9m):

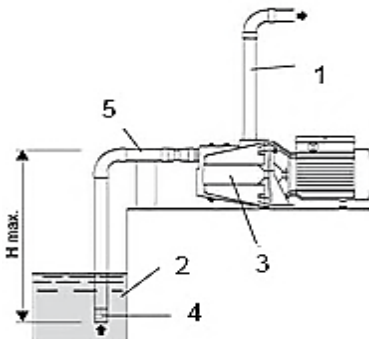

Υπόμνημα:

1. Σωλήνας εκκένωσης 1"
2. Φρεάτιο
3. Αντλία
4. Απορροφητής
5. Σωλήνας αναρρόφησης 1"

## Εκκίνηση της αντλίας:



**ΠΡΟΣΟΧΗ!** Μην ξεκινήσετε την αντλία μέχρι να γεμίσει με υγρό .

- Χαλαρώστε τη βίδα εξαερισμού της αντλίας (βρίσκεται στο πάνω μέρος της αντλίας).
- Ρίξτε καθαρό νερό στην αντλία και στον σωλήνα αναρρόφησης μέχρι να αρχίσει να ρέει νερό από την ηλεκτρική αντλία.
- Σφίξτε ξανά τη βίδα εξαερισμού στη θέση της.
- Η αντλία τροφοδοτείται ηλεκτρικά.
- Εάν η αντλία παρέχει νερό, αυτό σημαίνει ότι η πλήρωση ήταν επιτυχής. Διαφορετικά, οι λειτουργίες πλήρωσης συνεχίζονται.

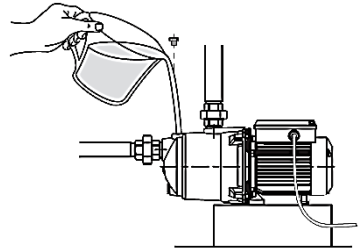

### Ηλεκτρική σύνδεση

- Συνιστάται η σύνδεση της αντλίας σε ένα ειδικό ηλεκτρικό κύκλωμα.
- Αυτές οι αντλίες με μονοφασικούς κινητήρες είναι εξοπλισμένες με θερμική προστασία και μπορούν να συνδεθούν απευθείας στο δίκτυο.



**ΠΡΟΣΟΧΗ!** Σε περίπτωση υπερθέρμανσης του κινητήρα, η αντλία σταματά αυτόματα. Αφού κρυώσει, θα ξεκινήσει ξανά αυτόματα, χωρίς να απαιτείται καμία παρέμβαση.

Συνδέστε την αντλία στον ηλεκτρικό πίνακα σύμφωνα με το παρακάτω διάγραμμα:

ΚΙΤΡΙΝΟ-ΠΡΑΣΙΝΟ-----



>

ΚΑΦΕ----- > ΛΙ

ΜΠΛΕ----->N

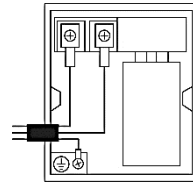

### Διάγραμμα λειτουργίας προϊόντος:

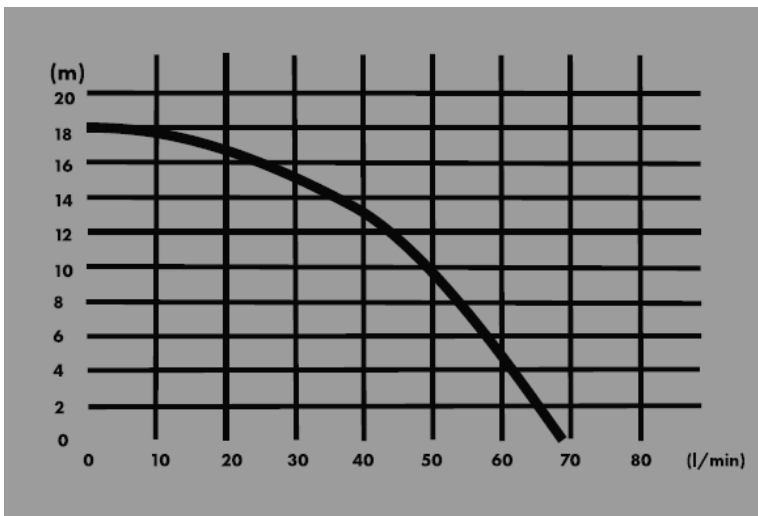

## **Καθαρισμός και συντήρηση**



**ΠΡΟΕΙΔΟΠΟΙΗΣΗ!** Πριν από οποιαδήποτε επέμβαση στον εξοπλισμό, αποσυνδέστε την παροχή ρεύματος από το δίκτυο ρεύματος.

### **Καθάρισμα**

- Διατηρείτε τις υποδοχές πρόσβασης στο διαχύτη καθαρές για να αποτρέψετε την υπερθέρμανση του κινητήρα και τη μείωση της απόδοσης της αντλίας.
- ΜΗΝ χρησιμοποιείτε διαλύτες (όπως πετρέλαιο και παράγωγα, αλκοόλη), καθώς ενδέχεται να προκαλέσουν ζημιά στα πλαστικά μέρη.

### **Συντήρηση**

Απαιτείται ενδελεχής έλεγχος του προϊόντος κάθε 6 μήνες. Τα εσωτερικά εξαρτήματα, ιδίως οι φλάντζες και οι μηχανικές στεγανοποιήσεις, θα πρέπει να ελέγχονται και να αντικαθίστανται, εάν είναι απαραίτητο. Εάν είναι απαραίτητο, τα εσωτερικά εξαρτήματα θα πρέπει να καθαρίζονται και να λιπαίνονται ξανά.

Καλέστε ένα εξουσιοδοτημένο κέντρο σέρβις για περιοδική συντήρηση.

## **Αποθήκευση**

- Αποθηκεύστε την αντλία σε χώρο που δεν είναι προσβάσιμος σε παιδιά, σε σταθερή και ασφαλή θέση, χωρίς σκόνη ή κραδασμούς, αποφεύγοντας τις υπερβολικά υψηλές ή χαμηλές θερμοκρασίες.
- Προστατέψτε την αντλία από το άμεσο ηλιακό φως και φυλάξτε την σε σκοτεινό μέρος, εάν είναι δυνατόν.



Αυτό το προϊόν είναι ηλεκτρικός και ηλεκτρονικός εξοπλισμός (ΗΗΕ). Σύμφωνα με την Οδηγία 2012/19/ΕΕ σχετικά με τα απόβλητα ηλεκτρικού και ηλεκτρονικού εξοπλισμού (ΑΗΗΕ), το προϊόν αυτό δεν πρέπει να απορρίπτεται με τα αδιαχώριστα αστικά απόβλητα. Η ακατάλληλη απόρριψη μπορεί να έχει αρνητικές επιπτώσεις στο περιβάλλον και την ανθρώπινη υγεία λόγω των δυνητικά επικίνδυνων ουσιών που περιέχει. Στο τέλος της διάρκειας ζωής του, το προϊόν πρέπει να παραδοθεί σε εξουσιοδοτημένο σημείο συλλογής για την ανακύκλωση ηλεκτρικού και ηλεκτρονικού εξοπλισμού, σύμφωνα με την ισχύουσα νομοθεσία και τις εθνικές απαιτήσεις διαχείρισης αποβλήτων.

## Технически спецификации

Код на продукта	683164
Номинална мощност	550W
Напрежение / Честота	230V / 50Hz
Максимален дебит	69 л/мин
Максимална температура на изпомпваната течност	40°C
Максимална дълбочина на засмукване	8 м
Максимална височина на изпомпване	18 м
Входно/изходни връзки	1"
Клас на топлоизолация	Б
Ниво на защита	IP54
Защита от претоварване	Термичен, с автоматично нулиране
Материал на корпуса на помпата	Чугун
Нетно тегло	8,5 кг
Ниво на шум	80 dB(A)

**Благодарим ви, че закупихте този продукт на AQUA, произведен по най-високите стандарти за безопасност и производителност.**



**Внимание ! За ваша безопасност, прочетете внимателно това ръководство и общите инструкции за безопасност, преди да използвате оборудването. Неспазването на тези правила може да доведе до токов удар, пожар и/или телесни наранявания.**

### СИМВОЛИ

Символите, използвани в ръководството или върху продукта, имат следните значения:

	<b>ВНИМАНИЕ!</b>		Прочетете ръководството за употреба преди употреба!
	Използвайте само заземени конектори!		Продуктът отговаря на изискванията за безопасност на европейските директиви.
	Този продукт е електрическо и електронно оборудване (ЕЕО) и подлежи на разделно събиране. Изхвърляйте отпадъци от електрическо и електронно оборудване (ОЕЕО) само в официални центрове за събиране и рециклиране на ОЕЕО.		

## Общи предпазни мерки за безопасност при работа с електрически инструменти

**Мерки за безопасност за работещо оборудване**



**ПРЕДУПРЕЖДЕНИЕ!** Винаги проверявайте дали захранващото напрежение съответства на посоченото на табелката с данни на инструмента.



**Използвайте само правилно функциониращи заземени контакти, в съответствие с действащите електрически разпоредби!**

- Не усуквайте захранващия кабел на инструмента.
- Не носете инструмента за захранващия кабел и не дърпайте захранващия кабел, за да го изключите от контакта.
- Дръжте електрическия захранващ кабел на машината далеч от източници на топлина, маслени петна, мазнини, остри предмети и източници, излъчващи топлина.
- Проверявайте редовно щепсела и електрическия кабел и в случай на повреда се свържете с оторизиран електротехник.
- Проверявайте щепсела и електрическия кабел преди всяка употреба. Не използвайте продукта, ако забележите някакви повреди. Свържете се с квалифициран електротехник.
- Не претоварвайте помпата! Тя може да се използва безопасно, ако се спазват работните параметри, които я характеризират. Не използвайте електрически инструменти за цели, различни от тези, за които са предназначени.

### **Работна зона**

- Достъпът на неупълномощени лица или животни до зоната около мястото на работа на продукта е забранен;

### **Мерки за безопасност, специфични за помпата**

- Избягвайте използването на помпата при температури по-високи от 40°C и по-ниски от 0°C, или работа с вода с температура по-висока от 35°C.
- Когато помпата е настроена да транспортира вода от басейн, примесите се абсорбират заедно с водата, поради което се препоръчва инсталирането на филтър.
- Забранено е помпата да работи на празен ход.
- Монтажът на помпата трябва да се извърши от квалифициран персонал.

### **сервиране**

- Ремонтите трябва да се извършват само от оторизиран персонал, като се заменят с оригинални аксесоари и резервни части, за да се избегнат инциденти, причинени от неправилен ремонт.

### **Област на употреба**

Тази електрическа помпа е предназначена за извличане на вода от кладенци, басейни, резервоари, плувни басейни, както и за поливане на малки земеделски стопанства или градини. Не използвайте продукта за извличане на въглеродороди (горива, масла, разтворители и др.) или течности, различни от вода.

**НЕ Е ПРЕДНАЗНАЧЕНО ЗА ИНДУСТРИАЛНА УПОТРЕБА .**



**ВНИМАНИЕ!** Помпата е проектирана и конструирана за извличане на вода без експлозивни вещества, твърди частици или влакна, с плътност 1 kg/dm<sup>3</sup> и кинематичен вискозитет 1 mm<sup>2</sup>/s или химически неагресивни течности.

### **Подготовка за въвеждане в експлоатация**



**ВНИМАНИЕ! АКО ПО ВРЕМЕ НА РАБОТА СЕ ЧУВСТВАТ НЕНОРМАЛНИ ШУМОВЕ, СПРЕТЕ ИНСТРУМЕНТА НЕЗАБАВНО И СЕ СВЪРЖЕТЕ С ОТОРИЗИРАН СЕРВИЗ ЗА ПРОВЕРКА И РЕМОНТ.**



**ВНИМАНИЕ!** Ако има смукателна тръба, може да отнеме до 4 минути от стартирането на помпата до подаването на вода. Този период зависи от дължината и диаметъра на смукателната тръба.

### **Проверка на помпата преди монтаж:**

- Монтажът на електрическата помпа се извършва върху циментирана основа за повишена стабилност и дългосрочна работа.
- Монтирайте спирателния вентил възможно най-близо до помпата за лесен достъп по време на проверка и ремонт.

### Работна зона:

- Преди да монтирате сифона в работно положение, уверете се, че няма пясък или твърди утайки. Ако има такива, почистете добре мястото на сифона.
- Помпата работи в хоризонтално положение.
- Много е важно нивото на водата никога да не пада под всмукателното ниво на помпата.
- **ОПАСНОСТ ОТ ЗАМРЪЗВАНЕ !** Изпразнете помпата, ако тя е неактивна при температури под 0°C, за да избегнете повреда.

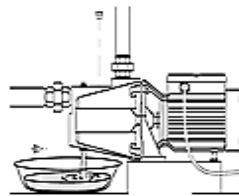

### Хидравлична връзка

- Монтирайте пълнеж клапан в горната част на тръбата за засмукване на вода.
- Използвайте твърди или гъвкави метални или пластмасови тръби.
- Препоръчително е да се използва тръба с вътрешен диаметър поне равен на този на помпата, за да се избегне намаляване на производителността на помпата и появата на запушване.
- Фиксирайте тръбопровода така, че теглото му да не повреди корпуса на помпата.
- Уверете се, че максималната дълбочина на засмукване не надвишава нивото, посочено в техническите данни на продукта.

На края, вкаран в кладенеца, трябва да се монтира смукателна тръба с възвратен клапан, за да се избегне навлизането на чужди тела.

На изпускателната тръба ще бъдат монтирани бързозатварящ се възвратен клапан, който предотвратява връщането на водния стълб, и кран, в този ред.

### L. Електрическата помпа засмуква от буферния резервоар:

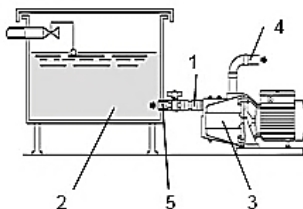

Legenda:

- 6. Supapa de sens
- 7. Vas tampon
- 8. Pompa
- 9. Conducta refulare 1"
- 10. Conducta

### M. Електрическата помпа засмуква от кладенеца (максимална дълбочина 9 м):

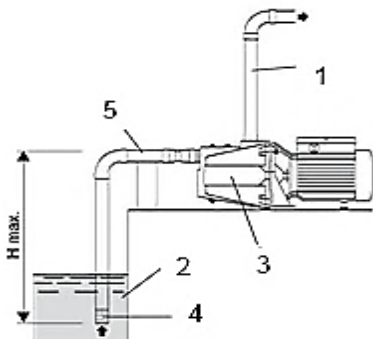

Legenda:

- 1. Conducta refulare 1"
- 2. Put
- 3. Pompa
- 4. Sorb
- 5. Conducta aspiratie 1"

## Стартиране на помпата:



**ВНИМАНИЕ!** Не стартирайте помпата, докато не е напълнена с течност .

- Разхлабете винта за обезвъздушаване на помпата (намира се в горната част на помпата).
- Налейте чиста вода в помпата и смукателната тръба, докато от електрическата помпа започне да тече вода.
- Затегнете обратно винта за обезвъздушаване на мястото му.
- Помпата се захранва с електричество.
- Ако помпата подава вода, това означава, че засмукването е било успешно. В противен случай операциите по засмукване се възобновяват.

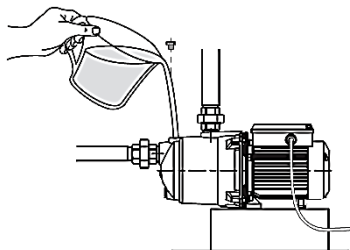

## Електрическа връзка

- Препоръчително е помпата да се свърже към специална електрическа верига.
- Тези помпи с еднофазни двигатели са оборудвани с термична защита и могат да бъдат свързани директно към мрежата.



**ВНИМАНИЕ!** В случай на прегряване на двигателя, помпата спира автоматично. След охлаждане, тя ще се стартира отново автоматично, без да е необходима никаква намеса.

Свържете помпата към електрическото табло съгласно схемата по-долу:

ЖЪЛТО-ЗЕЛЕНО----->



КАФЯВО----->

> ЛИ

СИНЬО----->N

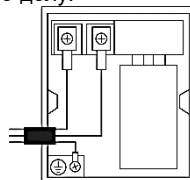

## Работна диаграма на продукта:

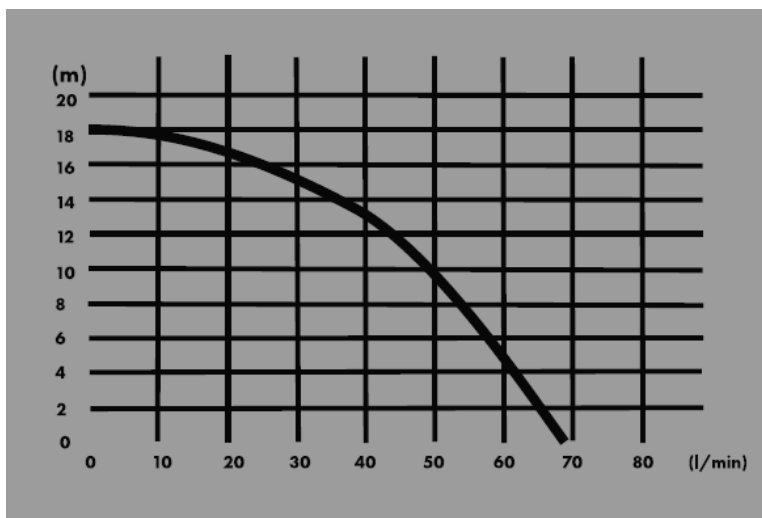

## Почистване и поддръжка



**ПРЕДУПРЕЖДЕНИЕ!** Преди каквато и да е интервенция по оборудването, изключете захранването от електрическата мрежа.

### Почистване

- Поддържайте отворите за достъп до дифузора чисти, за да предотвратите прегряване на двигателя и намаляване на производителността на помпата.
- НЕ използвайте разтворители (като петрол и негови производни, алкохол), тъй като те могат да повредят пластмасовите части.

### Поддръжка

Необходима е щателна проверка на продукта на всеки 6 месеца. Вътрешните компоненти, особено гарнитурите и механичните уплътнения, трябва да се проверяват и подменят, ако е необходимо. Ако е необходимо, вътрешните компоненти трябва да се почистят и смазат отново.

Обадете се на оторизиран сервизен център за периодична поддръжка.

## Съхранение

- Съхранявайте помпата на място, недостъпно за деца, в стабилна и безопасна позиция, без прах или вибрации, като избягвате прекомерно високи или ниски температури.
- Пазете помпата от пряка слънчева светлина и я съхранявайте на тъмно място, ако е възможно.



Този продукт е електрическо и електронно оборудване (ЕЕО). В съответствие с Директива 2012/19/ЕС относно отпадъци от електрическо и електронно оборудване (ОЕЕО), този продукт не трябва да се изхвърля с несортирани битови отпадъци. Неправилното изхвърляне може да има отрицателни последици за околната среда и човешкото здраве поради потенциално опасните вещества, които съдържа. В края на експлоатационния си живот продуктът трябва да бъде предаден в оторизиран пункт за събиране на електрическо и електронно оборудване, в съответствие с приложимото законодателство и националните изисквания за управление на отпадъците.

**Technische Spezifikationen**

<b>Produktcode</b>	<b>683164</b>
Nennleistung	550 W
Spannung / Frequenz	230 V / 50 Hz
Maximaler Durchfluss	69 l/min
Maximale Temperatur der gepumpten Flüssigkeit	40 °C
Maximale Saugtiefe	8 m
Maximale Förderhöhe	18 m
Eingangs-/Ausgangsanschlüsse	1"
Wärmedämmklasse	B
Schutzstufe	IP54
Überlastschutz	Thermisch, mit automatischer Rückstellung
Pumpengehäusmaterial	Gusseisen
Nettogewicht	8,5 kg
Geräuschpegel	80 dB(A)

**Vielen Dank, dass Sie sich für dieses AQUA-Produkt entschieden haben, das nach höchsten Sicherheits- und Leistungsstandards hergestellt wurde.**



**Warnung ! Lesen Sie zu Ihrer eigenen Sicherheit diese Bedienungsanleitung und die allgemeinen Sicherheitshinweise sorgfältig durch, bevor Sie das Gerät benutzen. Die Nichtbeachtung dieser Regeln kann zu Stromschlag, Brand und/oder Verletzungen führen.**

**Symbole**

Die im Handbuch oder auf dem Produkt verwendeten Symbole haben folgende Bedeutungen:

	<b>AUFMERKSAMKEIT!</b>		Lesen Sie vor Gebrauch die Bedienungsanleitung!
	Verwenden Sie ausschließlich geerdete Steckverbinder!		Das Produkt erfüllt die Sicherheitsanforderungen der europäischen Richtlinien.
	Dieses Produkt zählt zu den Elektro- und Elektronikgeräten (EEE) und muss getrennt gesammelt werden. Entsorgen Sie Elektro- und Elektronikaltgeräte (WEEE) ausschließlich bei offiziellen WEEE-Sammelstellen und Recyclinghöfen.		

**Allgemeine Sicherheitsvorkehrungen für Elektrowerkzeuge**

**Sicherheitsmaßnahmen für in Betrieb befindliche Geräte**



**WARNUNG!** Prüfen Sie stets, ob die Versorgungsspannung mit der auf dem Typenschild des Geräts angegebenen Spannung übereinstimmt.



Verwenden Sie ausschließlich ordnungsgemäß funktionierende, geerdete Steckdosen gemäß den geltenden Elektrovorschriften!

- Das Netzkabel des Werkzeugs darf nicht verdreht werden.
- Tragen Sie das Gerät nicht am Netzkabel und ziehen Sie nicht am Netzkabel, um es aus der Steckdose zu ziehen.
- Halten Sie das Stromkabel der Maschine von Wärmequellen, Ölflecken, Fett, scharfen Gegenständen und Wärmequellen fern.
- Überprüfen Sie regelmäßig Stecker und Stromkabel und wenden Sie sich im Schadensfall an einen autorisierten Elektriker.
- Prüfen Sie Stecker und Stromkabel vor jedem Gebrauch. Verwenden Sie das Produkt nicht, wenn Sie Beschädigungen feststellen. Wenden Sie sich an einen qualifizierten Elektriker.
- Die Pumpe darf nicht überlastet werden! Bei Einhaltung der Betriebsparameter ist ein sicherer Betrieb gewährleistet. Elektrowerkzeuge dürfen nur für den vorgesehenen Zweck verwendet werden.

### **Arbeitsbereich**

- Der Zutritt für unbefugte Personen oder Tiere zum Bereich um den Betriebsstandort des Produkts ist verboten.

### **Pumpenspezifische Sicherheitsmaßnahmen**

- Vermeiden Sie den Einsatz der Pumpe bei Temperaturen über 40 °C und unter 0 °C sowie den Betrieb mit Wasser mit einer Temperatur über 35 °C.
- Wenn die Pumpe so eingestellt ist, dass sie Wasser aus einem Pool transportiert, werden Verunreinigungen mit dem Wasser aufgenommen. Deshalb wird die Installation eines Filters empfohlen.
- Es ist verboten, die Pumpe leerlaufen zu lassen.
- Die Installation der Pumpe muss von qualifiziertem Personal durchgeführt werden.

### **Portion**

- Reparaturen dürfen nur von autorisiertem Personal unter Verwendung von Originalzubehör und -ersatzteilen durchgeführt werden, um Unfälle durch unsachgemäße Reparaturen zu vermeiden.

### **Anwendungsgebiet**

Diese elektrische Pumpe dient zur Wasserförderung aus Brunnen, Becken, Tanks und Schwimmbecken sowie zur Bewässerung kleiner landwirtschaftlicher Flächen oder Gärten. Verwenden Sie das Produkt nicht zur Förderung von Kohlenwasserstoffen (Kraftstoffen, Ölen, Lösungsmitteln usw.) oder anderen Flüssigkeiten als Wasser.

**NICHT FÜR DEN INDUSTRIELLE EINSATZ VORGESEHEN .**



**ACHTUNG!** Die Pumpe ist für die Förderung von Wasser ohne explosive Stoffe, Feststoffpartikel oder Fasern mit einer Dichte von 1 kg/dm<sup>3</sup> und einer kinematischen Viskosität von 1 mm<sup>2</sup>/s oder von chemisch nicht aggressiven Flüssigkeiten konzipiert und gebaut.

### **Vorbereitung der Inbetriebnahme**



**ACHTUNG!** SOLLTEN WÄHREND DES BETRIEBES UNNORMALE GERÄUSCHE AUFTRETEN, STELLEN SIE DAS WERKZEUG SOFORT AB UND WENDEN SIE SICH AN EINEN AUTORISIERTEN SERVICE ZUR ÜBERPRÜFUNG UND REPARATUR.



**ACHTUNG!** Bei Verwendung eines Saugrohrs kann es bis zu 4 Minuten dauern, bis nach dem Start der Pumpe Wasser gefördert wird. Diese Zeitspanne hängt von der Länge und dem Durchmesser des Saugrohrs ab.

### **Überprüfung der Pumpe vor dem Einbau:**

- Die Installation der elektrischen Pumpe erfolgt auf einem betonierten Fundament, um eine erhöhte Stabilität und einen langfristigen Betrieb zu gewährleisten.
- Installieren Sie das Absperrventil so nah wie möglich an der Pumpe, um den Zugang bei Inspektions- und Reparaturarbeiten zu erleichtern.

### Arbeitsbereich:

- Bevor Sie den Siphon an seiner endgültigen Position installieren, vergewissern Sie sich, dass sich kein Sand oder feste Ablagerungen im Bereich des Siphons befinden. Sollten Sie welche finden, reinigen Sie die Siphonstelle gründlich.
- Die Pumpe arbeitet in horizontaler Position.
- Es ist sehr wichtig, dass der Wasserstand niemals unter die Pumpenansaugung sinkt.
- **GEFAHR DURCH FROST** ! Entleeren Sie die Pumpe, wenn sie bei Temperaturen unter 0°C nicht in Betrieb ist, um Schäden zu vermeiden.

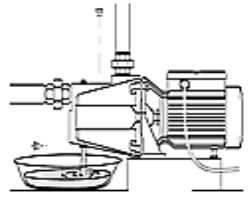

### Hydraulischer Anschluss

- Installieren Sie ein Füllventil am oberen Ende des Wasseransaugrohrs.
- Verwenden Sie starre oder flexible Metall- oder Kunststoffrohre.
- Es wird empfohlen, ein Rohr mit einem Innendurchmesser zu verwenden, der mindestens dem der Pumpe entspricht, um eine Verringerung der Pumpenleistung und das Auftreten von Verstopfungen zu vermeiden.
- Die Rohrleitungen müssen so befestigt werden, dass ihr Gewicht das Pumpengehäuse nicht beschädigt.
- Stellen Sie sicher, dass die maximale Saugtiefe den in den technischen Daten des Produkts angegebenen Wert nicht überschreitet.

**Um das Eindringen von Fremdkörpern zu verhindern, muss am in den Brunnen eingeführten Ende ein Saugrohr mit Rückschlagventil installiert werden. In dieser Reihenfolge werden ein schnell schließendes Rückschlagventil, um zu verhindern, dass die Wassersäule zurückfließt, und ein Abflusshahn am Abflussrohr installiert.**

### N. Die elektrische Pumpe saugt aus dem Pufferspeicher:

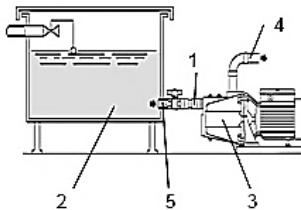

- Legende:
1. Rückschlagventil
  2. Pufferspeicher
  3. Pumpe
  4. Druckrohr 1"
  5. Saugrohr 1"

### O. Die elektrische Pumpe saugt aus dem Brunnen (maximale Tiefe 9 m):

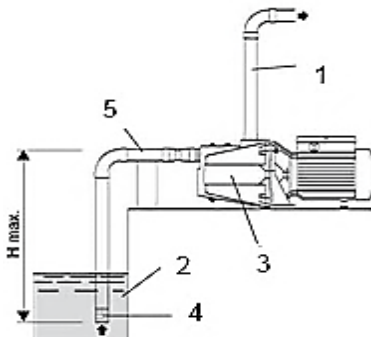

- Legende:
1. Druckrohr 1 Zoll
  2. Brunnen
  3. Pumpe
  4. Absorber
  5. Saugrohr 1 Zoll

### Starten der Pumpe:



**VORSICHT! Die Pumpe darf erst in Betrieb genommen werden, wenn sie mit Flüssigkeit gefüllt ist .**

- Lösen Sie die Entlüftungsschraube der Pumpe (befindet sich oben an der Pumpe).
- Gießen Sie sauberes Wasser in die Pumpe und das Saugrohr, bis Wasser aus der elektrischen Pumpe austritt.
- Ziehen Sie die Entlüftungsschraube wieder fest.
- Die Pumpe wird elektrisch betrieben.
- Fördert die Pumpe Wasser, bedeutet dies, dass die Ansaugung erfolgreich war. Andernfalls werden die Ansaugvorgänge fortgesetzt.

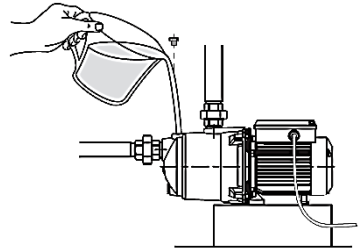

### Elektrischer Anschluss

- Es wird empfohlen, die Pumpe an einen separaten Stromkreis anzuschließen.
- Diese Pumpen mit Einphasenmotoren sind mit einem thermischen Schutz ausgestattet und können direkt an das Stromnetz angeschlossen werden.



**ACHTUNG! Bei Überhitzung des Motors schaltet sich die Pumpe automatisch ab. Nach dem Abkühlen startet sie automatisch wieder, ohne dass ein Eingreifen erforderlich ist.**

Schließen Sie die Pumpe gemäß dem unten stehenden Diagramm an den Verteilerkasten an:

GELB-GRÜN----->

BRAUN----->

BLAU----->N



LI

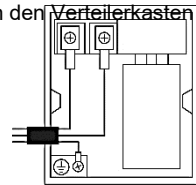

### Produkt-Funktionsdiagramm:

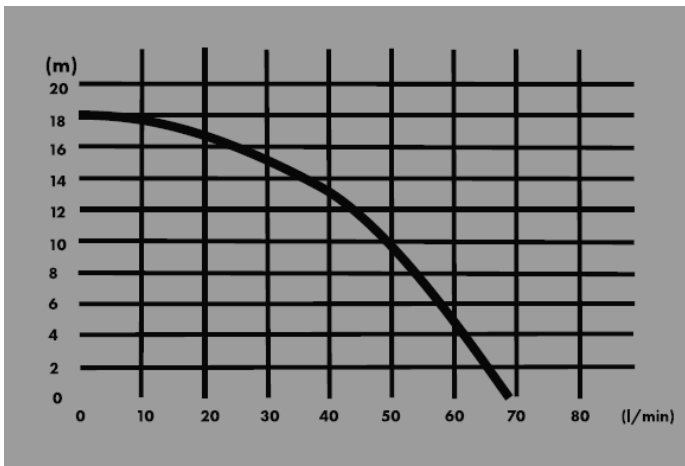

## **Reinigung und Instandhaltung**



**WARNUNG!** Vor jeglichen Eingriffen an dem Gerät muss die Stromversorgung vom Stromnetz getrennt werden.

### **Reinigung**

- Halten Sie die Zugangsschlitze des Diffusors sauber, um eine Überhitzung des Motors und eine Beeinträchtigung der Pumpenleistung zu vermeiden.
- Verwenden Sie KEINE Lösungsmittel (wie Erdöl und Erdölderivate, Alkohol), da diese die Kunststoffteile beschädigen können.

### **Wartung**

Eine gründliche Produktprüfung ist alle sechs Monate erforderlich. Interne Bauteile, insbesondere Dichtungen und Gleitringdichtungen, sind zu prüfen und gegebenenfalls auszutauschen. Gegebenenfalls sind die internen Bauteile zu reinigen und neu zu schmieren.

Wenden Sie sich für regelmäßige Wartungsarbeiten an ein autorisiertes Servicecenter.

## **Lagerung**

- Lagern Sie die Pumpe an einem für Kinder unzugänglichen Ort, an einem stabilen und sicheren Ort, frei von Staub und Vibrationen, und vermeiden Sie extrem hohe oder niedrige Temperaturen.
- Schützen Sie die Pumpe vor direkter Sonneneinstrahlung und lagern Sie sie möglichst an einem dunklen Ort.



Dieses Produkt ist ein Elektro- und Elektronikgerät (EEE). Gemäß der Richtlinie 2012/19/EU über Elektro- und Elektronik-Altgeräte (WEEE) darf dieses Produkt nicht im unsortierten Hausmüll entsorgt werden. Eine unsachgemäße Entsorgung kann aufgrund der darin enthaltenen potenziell gefährlichen Stoffe negative Auswirkungen auf die Umwelt und die menschliche Gesundheit haben. Am Ende seiner Nutzungsdauer muss das Produkt gemäß den geltenden Rechtsvorschriften und nationalen Abfallwirtschaftsbestimmungen bei einer autorisierten Sammelstelle für das Recycling von Elektro- und Elektronikgeräten abgegeben werden.

## Especificações técnicas

<b>Código do produto</b>	<b>683164</b>
Poder nominal	550W
Tensão/Frequência	230V / 50Hz
Vazão máxima	69 L/min
temperatura máxima do líquido bombeado	40 °C
Profundidade máxima de sucção	8 m
altura máxima de bombeamento	18 m
Conexões de entrada/saída	1"
Classe de isolamento térmico	B
Nível de proteção	IP54
Proteção contra sobrecarga	Térmica, com reinicialização automática
Material do corpo da bomba	Ferro fundido
Peso líquido	8,5 kg
Nível de ruído	80 dB(A)

**Obrigado por adquirir este produto AQUA, fabricado de acordo com os mais altos padrões de segurança e desempenho.**



**Atenção ! Para sua segurança, leia atentamente este manual e as instruções gerais de segurança antes de usar o equipamento. O não cumprimento destas regras pode resultar em choque elétrico, incêndio e/ou ferimentos pessoais.**

## símbolos

Os símbolos utilizados no manual ou no produto têm os seguintes significados:

	<b>AUFMERKSAMKEIT!</b>		Lesen Sie vor Gebrauch die Bedienungsanleitung!
	Verwenden Sie ausschließlich geerdete Steckverbinder!		Das Produkt erfüllt die Sicherheitsanforderungen der europäischen Richtlinien.
	Dieses Produkt zählt zu den Elektro- und Elektronikgeräten (EEE) und muss getrennt gesammelt werden. Entsorgen Sie Elektro- und Elektronikaltgeräte (WEEE) ausschließlich bei offiziellen WEEE-Sammelstellen und Recyclinghöfen.		

## Precauções gerais de segurança para ferramentas elétricas

### Medidas de segurança para equipamentos em operação



**ATENÇÃO!** Verifique sempre se a tensão de alimentação corresponde à indicada na placa de identificação da ferramenta.



**Utilize apenas tomadas aterradas em perfeito funcionamento, de acordo com as normas elétricas vigentes!**

- Não torça o cabo de alimentação da ferramenta.
- Não transporte a ferramenta pelo cabo de alimentação e não puxe o cabo de alimentação para desconectá-la da tomada.
- Mantenha o cabo de alimentação elétrica da máquina longe de fontes de calor, manchas de óleo, graxa, objetos pontiagudos e fontes que emitam calor.
- Verifique regularmente a tomada e o cabo elétrico e, em caso de danos, contate um eletricitista autorizado.
- Verifique a ficha e o cabo de alimentação antes de cada utilização. Não utilize o produto se detetar qualquer dano. Contacte um eletricitista qualificado.
- Não sobrecarregue a bomba! Ela pode ser usada com segurança se os parâmetros de funcionamento que a caracterizam forem respeitados. Não utilize ferramentas elétricas para fins diferentes daqueles para os quais foram projetadas.

### **Área de trabalho**

- É proibido o acesso de pessoas ou animais não autorizados à área ao redor do local de operação do produto;

### **Medidas de segurança específicas da bomba**

- Evite usar a bomba em temperaturas superiores a 40°C e inferiores a 0°C, ou operá-la com água a uma temperatura superior a 35°C.
- Quando a bomba é configurada para transportar água de uma piscina, as impurezas são absorvidas juntamente com a água, razão pela qual é recomendável instalar um filtro.
- É proibido operar a bomba sem combustível.
- A instalação da bomba deve ser realizada por pessoal qualificado.

### **servindo**

- Os reparos devem ser realizados somente por pessoal autorizado, utilizando acessórios e peças de reposição originais, para evitar acidentes decorrentes de reparos inadequados.

### **Campo de utilização**

Esta bomba elétrica destina-se à extração de água de poços, bacias, tanques, piscinas, bem como à irrigação de pequenas propriedades agrícolas ou jardins. Não utilize o produto para extrair hidrocarbonetos (combustíveis, óleos, solventes, etc.) ou líquidos que não sejam água.

**NÃO PROJETADO PARA USO INDUSTRIAL .**



**ATENÇÃO!** A bomba foi projetada e construída para a extração de água sem substâncias explosivas, partículas sólidas ou fibras, com densidade de 1 kg/dm<sup>3</sup> e viscosidade cinemática de 1 mm<sup>2</sup>/s, ou líquidos quimicamente não agressivos.

### **Preparação para o comissionamento**



**ATENÇÃO!** SE OCORRER RÚIDOS ANORMAIS DURANTE O FUNCIONAMENTO, PARE A FERRAMENTA IMEDIATAMENTE E CONTATE UM ASSISTÊNCIA TÉCNICA AUTORIZADA PARA INSPEÇÃO E REPAROS.



**ATENÇÃO!** Se houver um tubo de sucção, pode levar até 4 minutos desde o momento em que a bomba é acionada até que a água seja fornecida. Esse período depende do comprimento e do diâmetro do tubo de sucção.

### **Verificação da bomba antes da instalação:**

- A instalação da bomba elétrica é feita sobre uma base cimentada para maior estabilidade e operação a longo prazo.
- Instale a válvula de corte o mais próximo possível da bomba para facilitar o acesso durante inspeções e trabalhos de reparo.

### Área de trabalho:

- Antes de instalar o sifão na posição de trabalho, certifique-se de que não haja areia ou sedimentos sólidos. Caso haja, limpe bem o local do sifão.
- A bomba opera na posição horizontal.
- É muito importante que o nível da água nunca fique abaixo da sucção da bomba.
- **PERIGO DE CONGELAMENTO !** Esvazie a bomba se ela permanecer inativa em temperaturas abaixo de 0°C para evitar danos.

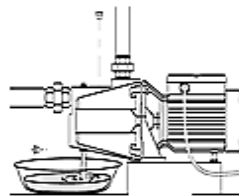

### Conexão hidráulica

- Instale uma válvula de enchimento na parte superior do tubo de sucção de água.
- Utilize tubos rígidos ou flexíveis de metal ou plástico.
- Recomenda-se o uso de um tubo com diâmetro interno pelo menos igual ao da bomba, para evitar a diminuição do desempenho da bomba e a ocorrência de entupimento.
- Fixe a tubulação de forma que seu peso não danifique o corpo da bomba.
- Certifique-se de que a profundidade máxima de sucção não exceda o nível especificado nos dados técnicos do produto.

**Um tubo de sucção com válvula de retenção deve ser instalado na extremidade inserida no poço, para evitar a entrada de corpos estranhos.**

**Uma válvula de retenção de fechamento rápido para impedir o retorno da coluna de água e uma torneira serão instaladas no tubo de descarga, nesta ordem.**

#### P. A bomba elétrica suga a água do tanque de acumulação:

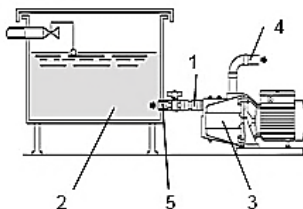

Legenda:

1. Válvula de retenção
2. Tanque de compensação
3. Bomba
4. Tubo de pressão de 1"
5. Tubo de sucção de 1"

#### Q. A bomba elétrica suga a água do poço (profundidade máxima de 9 m):

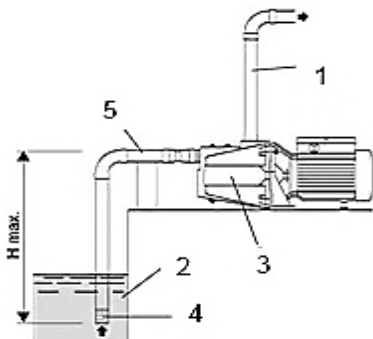

Legenda:

1. Tubo de pressão de 1 polegada
2. Poço
3. Bomba
4. Absorvedor
5. Tubo de sucção de 1 polegada

### Acionando a bomba:



**ATENÇÃO! Não ligue a bomba enquanto ela não estiver cheia de líquido .**

- Afrouxe o parafuso de ventilação da bomba (localizado na parte superior da bomba).
- Despeje água limpa na bomba e no tubo de sucção até que a água comece a fluir da bomba elétrica.
- Aperte novamente o parafuso de ventilação.
- A bomba é alimentada por energia elétrica.
- Se a bomba bombear água, significa que a escorva foi bem-sucedida. Caso contrário, as operações de escorva são retomadas.

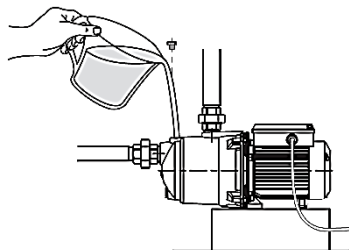

### Conexão elétrica

- Recomenda-se conectar a bomba a um circuito elétrico dedicado.
- Essas bombas com motores monofásicos são equipadas com proteção térmica e podem ser conectadas diretamente à rede elétrica.



**ATENÇÃO! Em caso de sobreaquecimento do motor, a bomba para automaticamente. Após arrefecer, volta a funcionar automaticamente, sem necessidade de intervenção.**

Conecte a bomba ao painel elétrico conforme o diagrama abaixo:

VERDE-AMARELO-----



>

MARROM-----

> LI

AZUL----->N

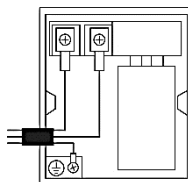

### Diagrama de operação do produto:

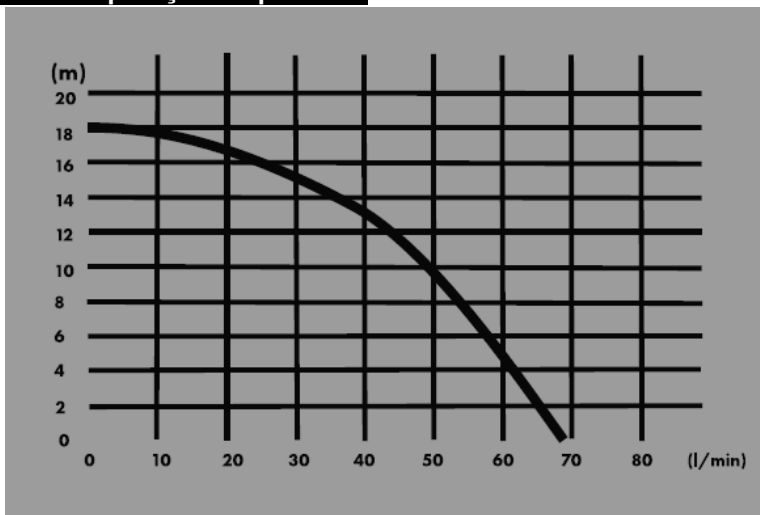

## **Limpeza e manutenção**



**ATENÇÃO!** Antes de qualquer intervenção no equipamento, desligue-o da tomada.

### **Limpeza**

- Mantenha as aberturas de acesso do difusor limpas para evitar o sobreaquecimento do motor e a redução do desempenho da bomba.
- NÃO utilize solventes (como petróleo e derivados, álcool), pois podem danificar as peças de plástico.

### **Manutenção**

É necessária uma inspeção completa do produto a cada 6 meses. Os componentes internos, especialmente juntas e vedações mecânicas, devem ser inspecionados e substituídos, se necessário. Caso necessário, os componentes internos devem ser limpos e lubrificados novamente. Para manutenção periódica, contate um centro de assistência técnica autorizado.

## **Armazenar**

- Guarde a bomba em um local inacessível a crianças, em uma posição estável e segura, livre de poeira e vibrações, evitando temperaturas excessivamente altas ou baixas.
- Proteja a bomba da luz solar direta e guarde-a em local escuro, se possível.



Este produto é um equipamento elétrico e eletrónico (EEE). De acordo com a Diretiva 2012/19/UE relativa aos resíduos de equipamentos elétricos e eletrónicos (REEE), este produto não deve ser eliminado juntamente com o lixo doméstico indiferenciado. A eliminação inadequada pode ter efeitos negativos no ambiente e na saúde humana devido às substâncias potencialmente perigosas que contém. No final da sua vida útil, o produto deve ser entregue num ponto de recolha autorizado para a reciclagem de equipamentos elétricos e eletrónicos, em conformidade com a legislação aplicável e as normas nacionais de gestão de resíduos.