



**MANUAL DE UTILIZARE
PISTOL ELECTRIC DE VOPSIT SG60 EPTO**



Descriere:

1. Carcasa motor
2. Buton reglaj dispersie
3. Intrerupator On/Off
4. Maner
5. Rezervor
6. Duza
7. Capsula de masurare viscozitate

Accesorii incluse:

- Cheie pentru duza
- Duza \varnothing 0.8 mm
- Ac pentru desfundat duza
- 2x Supapa cu arc

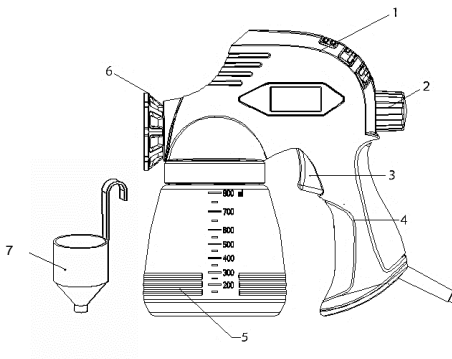

Date tehnice:

Cod produs	647173
Tensiune/Frecventa	220-240 V / 50-60Hz
Putere nominala	60W
Diametru duza pulverizare	0.8 mm
Capacitate rezervor	800 mL
Nivel maxim de zgomot (LwA)	98 dB(A), K = 3 dB(A)
Nivel maxim vibratii	14,06 m/s ² , K = 1,5 m/s ²
Masa neta	~ 1,1 kg

Va multumim pentru achizitionarea acestui produs EVOTOOLS, fabricat conform celor mai inalte standarde de siguranta si de functionare.

Pastrati manualul de utilizare pentru consultari ulterioare.



Avertizare! Pentru siguranta dumneavoastra cititi cu atentie acest manual si instructiunile generale de siguranta inaintea utilizarii echipamentului. Nerespectarea acestor reguli poate avea ca rezultat producerea electrocutarilor, a incendiilor si/sau a ranirilor personale

Simboluri

Simbolurile utilizate in manual sau pe produs au urmatoarele semnificatii:

	ATENTIE!		Cititi manualul inainte de utilizare!
	Produsul este dublu izolat.		Produsul este in conformitate cu standardele de siguranta ale Directivelor Europene
	Purtati echipament de protectie adecvat		Purtati ochelari de protectie!
	Purtati antifoane!		Purtati masca de protectie respiratorie!
	Purtati manusi de protectie!		Nu folositi produsul in conditii de precipitatii (ploaie, ninsoare, vant etc.)!
	Acest produs este un echipament electric si electronic (EEE). Conform prevederilor Directivei 2012/19/UE si OUG 5/2015, este interzisa eliminarea deeurilor de echipamente electrice si electronice (DEEE) ca deseuri municipale nesortate. Acestea pot afecta mediul si sanatatea umana ca urmare a prezentei substantelor periculoase pe care le contin. Predati DEEE la un centru autorizat de colectare si reciclare a DEEE.		

Masuri de siguranta generale pentru uneltele electrice

Zona de lucru

- Pastrati zona de lucru curata si bine iluminata. Zonele intunecate pot crea accidente.
- Nu utilizati produsul in zonele cu potential exploziv, de exemplu in prezenta lichidelor, gazelor sau particulelor inflamabile. Uneltele electrice genereaza scantei care pot aprinde aceste materiale.
- Nu lasati copiii sau persoanele neautorizate in zona de lucru. Distragerea atentiei poate cauza pierderea controlului.

Masuri de siguranta pentru uneltele electrice



ATENTIE! VERIFICATI INTOTDEAUNA CA TENSIUNEA DE ALIMENTARE SA CORESPUNDA CU CEA INSCRISA PE PLACUTA PRODUSULUI.

- Nu folositi uneltele electrice cu mainile ude.
- Nu rasuciti cablul electric de alimentare al produsului.
- Nu transportati produsul tinandu-l de cablul electric si nu trageti de cablul electric pentru a il scoate din priza.
- Tineti cablul electric de alimentare la distanta fata de sursele de caldura, de petele de ulei, de grasimi, de obiecte ascutite.

- Verificati stecherul si cablul electric in mod regulat si in caz de deteriorare a acestora apelati la un electrician autorizat. Nu folositi unelte electrice al caror cablu de alimentare este deteriorat.
- Inspectati vizual uneltele electrice inainte de a le porni. Nu folositi unelte electrice deteriorate.
- Inainte de utilizare, verificati ca toate suruburile sa fie bine stranse, iar accesoriile sa fie montate si fixate corect.
- Folositi doar accesorii compatibile. Nu incercati sa folositi sau sa adaptati accesorii incompatibile sau improvizatii.
- Evitati pornirile accidentale. Asigurati-va ca intrerupatorul este in pozitia "Oprit" inainte de introducerea cablului de alimentare in priza. Nu folositi unelte electrice ale caror intrerupatoare nu functioneaza corespunzator.
- Nu utilizati produsul in conditii de ploaie sau umiditate excesiva. Patrunderea apei in interiorul acestuia creste riscul unui scurtcircuit.
- Pentru utilizare in aer liber, folositi cabluri de prelungire care sunt atestate și marcate în mod corespunzător pentru utilizarea in mediul exterior.
- Nu suprasolicitati produsul! Acesta poate fi folosit in conditii de siguranta daca sunt respectati parametrii de exploatare care il caracterizeaza. Nu utilizati unelte electrice cu un alt scop fata de cel pentru care sunt destinate.

Masuri de siguranta specifice pistolului electric de vopsit



- Utilizati intotdeauna ochelari de protectie, masca de protectie respiratorie, antifoane si manusi de protectie.
- Niciodata nu pulverizati vopseaua spre alte persoane sau spre animalele din apropiere. Nu lasati vopseaua sa intre in contact cu pielea. In cazul unor leziuni mergeti la cel mai apropiat punct sanitar pentru acordarea ingrijirilor medicale.
- Nu fumati si nu lucrati in apropierea focului sau a altor substante inflamabile.
- Intotdeauna asigurati-va ca exista o aerisire corespunzatoare atunci cand efectuati operatii de vopsire.
- Nu utilizati pistolul de vopsit daca aveti mainile murdare de grasimi, ulei, solvent sau vaselina deoarece puteti pierde controlul asupra uneltei electrice.
- Pastrati pistolul de vopsit curat. Dupa fiecare utilizare a uneltei electrice spalati rezervorul, duza de imprastiere si carcasa. Nu folositi la spalarea pistolului de vopsit substante inflamabile a caror punct de aprindere depaseste 32°C.
- Intotdeauna inainte de a dilua vopseaua cititi cu atentie instructiunile de folosire ale vopselei, dar si contraindicatiile atunci cand vopseaua intra in contact cu suprafetele care trebuie vopsite.

Domeniu de utilizare.

Pistolul electric pentru vopsit este conceput pentru a facilita aplicarea uniforma a vopselelor pe o gama larga de suprafete, inclusiv pereti, mobilier, usi, feronerie și alte obiecte. Este recomandat pentru vopsirea suprafetelor din lemn, metal și plastic.

NU ESTE PROIECTAT PENTRU UZ INDUSTRIAL!



ATENȚIE! Deconectați alimentarea cu energie electrică înainte de începerea oricărei operațiuni de reglare sau întreținere

Pregătirea pentru punerea în funcțiune



ATENȚIE! Nu folosiți var sau vopsele pentru pereți care au o vâscozitate ridicată și care pot obtura duza de pulverizare.

Pentru obținerea unor bune rezultate este important să diluați vopsele la o vâscozitate corespunzătoare și să vă asigurați că suprafața este curată și nu prezintă urme de praf, grăsime sau vaselină înainte de începerea lucrului cu pistolul de vopsit.

Măsurarea vâscozității vopselelor

Vopseaua care urmează să fie pulverizată nu trebuie să conțină impurități sau particule care pot împiedica o vopsire corespunzătoare sau pot bloca duza de pulverizare. Majoritatea vopselelor sunt livrate deja pregătite pentru vopsire, dar există și vopsele care trebuie diluate înainte de utilizare. Urmați cu atenție recomandările producătorului cu privire la diluarea vopselei înainte de a începe utilizarea ei.

Capsula de măsurare a vâscozității vă ajută să determinați vâscozitatea corectă a vopselei care trebuie să fie utilizată. Pentru determinarea corectă a vâscozității umpleți capsula cu vopsea până la marginea superioară. Măsurati în secunde timpul necesar pentru ca vopseaua să se scurgă complet din capsula.

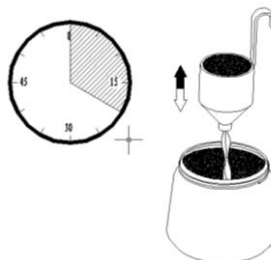

Informațiile de mai jos vă oferă timpurile recomandate pentru lichidele care sunt cele mai folosite:

Lichid de pulverizat	Vâscozitate în secunde
Vopsele pentru plastic & latex	24-28 secunde
Vopsele pe baza de apă	20-25 secunde
Amorse	24-28 secunde
Lacuri	20-25 secunde
Vopsele pe baza de ulei / emailuri	18-22 secunde
Vopsele pentru aluminiu	22-25 secunde
Vopsea pentru mașini	25-35 secunde
Vopsea pentru grunduire lemn	28-35 secunde
Substanțe de conservare / uleiuri pentru lemn	nu este necesară diluarea

Dacă vopseaua utilizată depășește acești timpi, atunci este necesară diluarea acesteia. Amestecați o cantitate mică de vopsea cu diluant și efectuați testul de vâscozitate până când atingeți timpul necesar pentru utilizare. Dacă vâscozitatea lichidului de pulverizat este prea mare, există riscul de infundare a subsansamblelor și duzei pistolului electric de vopsit. Unele vopsele conțin particule sau impurități. În aceste condiții este necesară strecurarea vopselei înainte de a începe umplerea rezervorului pistolului electric de vopsit.

Utilizare



ATENȚIE! ÎN CAZUL ÎN CARE APAR ZGOMOTE ANORMALE ÎN FUNCȚIONARE OPRITI IMEDIAT UNEALTA ȘI ADRESAȚI-VĂ UNUI SERVICE AUTORIZAT PENTRU CONSTATĂRI ȘI REPARAȚII.

Umpleți rezervorul pistolului electric cu vopsea corespunzătoare, diluată și strecurată. Conectați pistolul de vopsit la rețeaua de alimentare cu energie electrică. Apăsati comutatorul trăgaci până când vopseaua începe să fie pulverizată. Utilizați butonul de control a dispersiei (2) până când volumul de vopsea dorit este pulverizat. Rotiți butonul de control a dispersiei în sensul acelor de ceasornic atunci când doriți micșorarea debitului și în sens invers acelor de ceasornic atunci când doriți mărirea debitului de vopsea pulverizată. O pulverizare la un debit mic va concentra vopseaua în centrul suprafeței de vopsit, în timp ce un debit bine ales va asigura o vopsire uniformă.

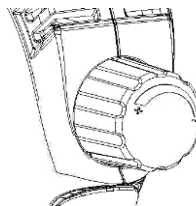

Tehnici de pulverizare

Pentru obtinerea unei vopsiri de buna calitate tineti pistolul de vopsit la aceeasi distanta fata de suprafata care trebuie vopsita si pulverizati paralel cu suprafata. Nu vopsiti tinand pistolul sub un anumit unghi, deoarece are loc scurgerea vopselei. Tineti duza pistolului la o distanta de 25-30cm fata de suprafata care urmeaza sa fie vopsita si pastrati constanta pulverizarea de la stanga la dreapta si apoi de jos in sus.

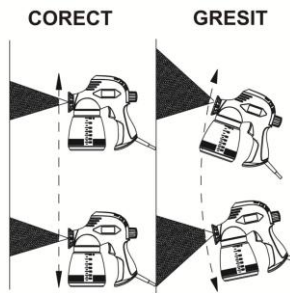
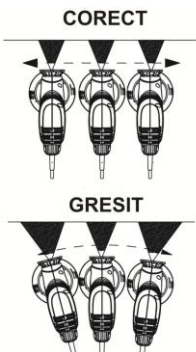

Niciodata nu incepeti sa vopsiti atunci cand pistolul este indreptat spre suprafata care urmeaza sa fie vopsita. Controlati cu atentie viteza cu care vopsiti in timpul procesului de pulverizare. O miscare rapida in procesul de pulverizare conduce la obtinerea unui strat subtire de vopsea aplicat, in timp ce o miscare inceata in procesul de pulverizare conduce la obtinerea unui strat gros de vopsea aplicat. Aplicati o singura pulverizare uniforma a vopselei. Daca este necesara aplicarea unui alt strat de vopsea, verificati recomandarile producatorului referitoare la timpul necesar aplicarii celui de-al doilea strat de vopsea.

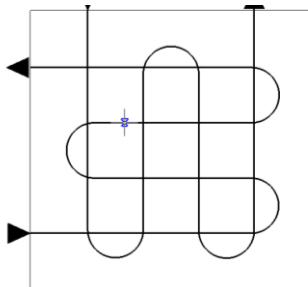

Atunci cand vopsiti suprafete mici utilizati un debit mic de pulverizare.

Acest lucru conduce la evitarea utilizarii unei cantitati prea mari de vopsea si previne incarcarea suplimentara cu vopsea a suprafetei de vopsit. Cand este posibil evitati pornirea si oprirea pistolului in timpul procesului de pulverizare. Acest lucru poate incarca prea mult sau insuficient stratul de vopsea aplicat. Nu inclinati pistolul de vopsit la un unghi mai mare de 45°.

Curatare si intretinere



ATENTIE! Inainte de orice interventie asupra echipamentului, deconectati alimentarea cu energie electrica de la retea.

Curatare



ATENTIE: DUPA FIECARE UTILIZARE DESFUNDATI SI CURATATI DUZA DE PULVERIZARE FOLOSIND ACUL INCLUS IN PACHET! DUPA CURATARE, UNGETI DUZA CU ULEI!

Stergeti carcasa pistolului electric de vopsit cu o carpa imbibata in diluant. Nu introduceti niciodata pistolul electric de vopsit in apa sau in alt lichid. Nu lasati pistolul electric de vopsit neutilizat cu vopsea in rezervor, in tubul de aspiratie sau la nivelul duzei de pulverizare care se poate obtura. In cazul in care duza se infunda desfundati orificiul acesteia cu ajutorul unui ac subtire inainte de a fi montata la loc.

Dupa fiecare utilizare va recomandam sa efectuati urmatoarele operatii:

1. Goliti rezervorul de vopsea ramasa in interior;
2. Curatati rezervorul cu diluant. Introduceti o cantitate mica de diluant in rezervor si incepeti sa pulverizati pana cand acesta iese prin duza;
3. Curatati tubul de aspiratie si filtrul cu diluant;
4. Curatati si desfundati duza de pulverizare si indepartati toate impuritatile de vopsea ramase; ungeti duza cu ulei;
5. Intoarceti pistolul de vopsit cu partea superioara in jos si introduceti cativa stropi de ulei cu vascozitate mica in tub si prin orificiul unde acesta se fixeaza.

Daca pistolul electric de vopsit necesita o curatare suplimentara, atunci va fi nevoie ca acesta sa fie demontat. In aceste conditii este necesar sa realizati urmatoarele operatii:

1. Deconectati stecherul pistolului electric de vopsit de la rețeaua de alimentare cu energie electrica;
2. Demontati rezervorul si scoateti tubul de aspiratie si filtrul;
3. Scoateti intregul ansamblu de pompare;
4. Desfaceti duza (H), dispozitivul de protectie al duzei (I), valva (J), pistonul (K) si arcul (L);
5. Curatati cilindrul (M) si toate partile componente cu solvent;
6. Introduceti cativa stropi de ulei cu vascozitate mica in piston, arc si cilindru.

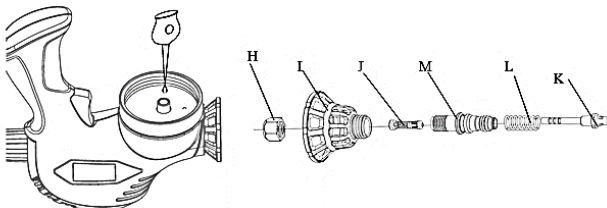

Daca uitati sa curatati pistolul electric de vopsit si vopseaua s-a uscat, este posibil ca pistonul sa se blocheze datorita vopselei uscate si la actionarea comutatorului tragaci pistolul electric sa nu mai pulverizeze vopsea. Daca dupa curatarea cu tiner pistolul electric de vopsit nu functioneaza adresati-va unui centru service autorizat.

Solutionarea diverselor probleme de functionare

Probleme	Cauze posibile	Solutii
Motorul functioneaza, dar pistolul electric nu pulverizeaza sau pulverizeaza intermitent	<ul style="list-style-type: none"> ● Tubul de aspiratie este gresit asezat ● Supapa este defecta ● Duza este obturata ● Tubul de aspiratie este infundat ● Filtrul este blocat ● Butonul de reglaj al dispersiei trebuie potrivit 	<ul style="list-style-type: none"> ● Pozitionati corect tubul de aspiratie ● Schimbati supapa ● Curatati duza ● Curatati tubul de aspiratie cu diluant ● Curatati filtrul ● Potriviti butonul de reglaj a dispersiei
Pulverizarea este defectuoasa	<ul style="list-style-type: none"> ● Butonul de reglaj al dispersiei nu este bine potrivit ● Vascozitatea vopselei este mica 	<ul style="list-style-type: none"> ● Potriviti butonul de reglaj a dispersiei ● Verificati vascozitatea vopselei
Cantitate ridicata de vopsea pe suprafata vopsita	<ul style="list-style-type: none"> ● Pistolul electric de vopsit nu este curatat sau lubrifiat ● Prea multa vopsea ● Vascozitate scazuta a vopselei 	<ul style="list-style-type: none"> ● Demontati pistolul electric de vopsit si curatati-l cu tiner ● Reglati debitul de vopsea. Doua straturi de vopsea sunt mai bune fata de unul singur. ● Verificati vascozitatea vopselei
Motorul produce prea mult zgomot fata de cel normal	<ul style="list-style-type: none"> ● Pistolul de vopsit nu este curatat sau lubrifiat sau pistonul a ramas blocat in cilindru 	<ul style="list-style-type: none"> ● Demontati pistolul de vopsit si curatati-l cu tiner
Pistolul electric nu pulverizeaza vopsea si nu se aude nici un zgomot	<ul style="list-style-type: none"> ● Lipsa energiei electrice 	<ul style="list-style-type: none"> ● Verificati sursa de alimentare cu energie electrica
Zgomotul produs in timpul pulverizarii este neregulat	<ul style="list-style-type: none"> ● Reglaj necorespunzator ● Vopsea insuficienta in rezervor avand ca rezultat absorbtia aerului ● Vopseaua nu este amestecata omogen si tubul de aspiratie ramane blocat 	<ul style="list-style-type: none"> ● Reglati corespunzator ● Umpleti rezervorul cu vopsea ● Verificati tubul de aspiratie si nivelul de vascozitate a vopselei
Suprafata vopsita este excesiv de poroasa	<ul style="list-style-type: none"> ● Diluantul utilizat nu este corespunzator ● Pistolul electric este prea departe de suprafata de vopsit ● Vopseaua este prea vascoasa 	<ul style="list-style-type: none"> ● Folositi diluantul corespunzator ● Tineti pistolul electric mai aproape de piesa de vopsit ● Diluati vopseaua

Depozitare

- Intotdeauna înainte de depozitare curatati carcasa cu o carpa putin umezita in apa cu sapun.
- Depozitati produsul intr-un spatiu inaccesibil copiilor intr-o pozitie stabila si sigura intr-un loc racoros si uscat, evitand temperaturile prea ridicate sau scazute.
- Protejati produsul de actiunea directa a razelor solare si pastrati-l intr-un loc intunecos, daca este posibil.
- Nu pastrati produsul ambalat in folie sau in punga de plastic pentru a evita acumularea umiditatii.



Acest produs este un echipament electric si electronic (EEE). Conform prevederilor Directivei 2012/19/UE si OUG 5/2015, este interzisa eliminarea deseurilor de echipamente electrice si electronice (DEEE) ca deseuri municipale nesortate. Acestea pot afecta mediul si sanatatea umana ca urmare a prezentei substantelor periculoase pe care le contin. Predati DEEE la un centru autorizat de colectare si reciclare a DEEE.